

DT4-B 50 INT I
DT4-B 65 INT I
DT4-B 80 INT I

ΜΕΤΑΦΡΑΣΗ

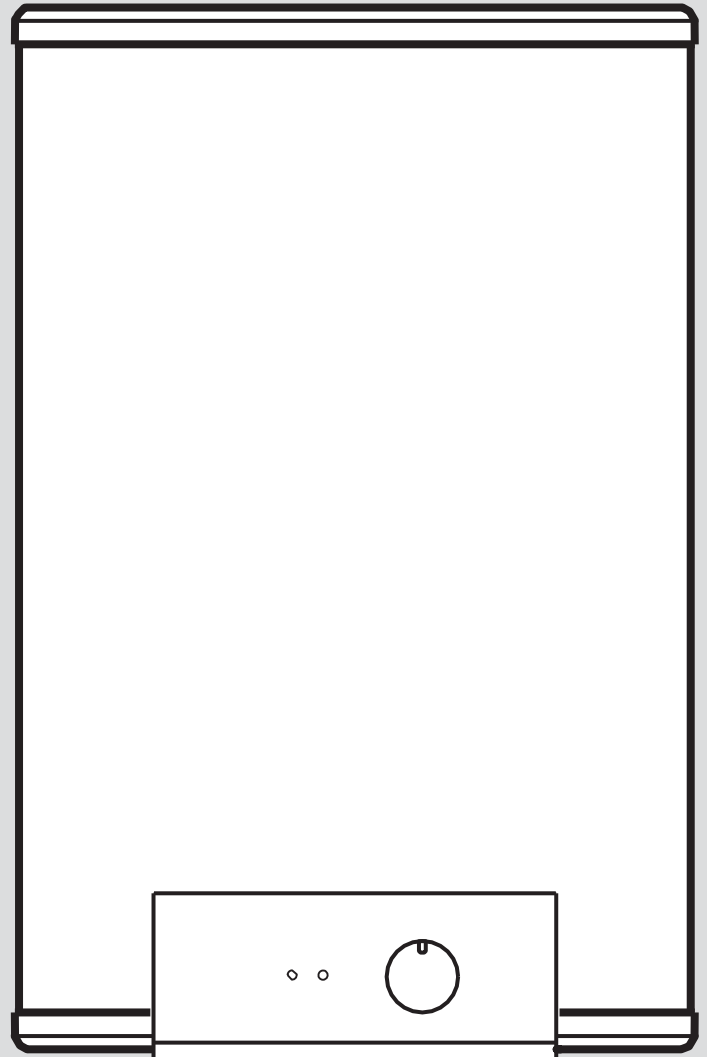

- en Οδηγίες εγκατάστασης και συντήρησης
- en Οδηγίες εγκατάστασης και συντήρησης
- en Οδηγίες εγκατάστασης και συντήρησης
- en Οδηγίες εγκατάστασης και συντήρησης
- en Οδηγίες εγκατάστασης και συντήρησης

ει Οδηγίες εγκατάστασης και συντήρησης	3
ει Οδηγίες εγκατάστασης και συντήρησης	14
ει Οδηγίες εγκατάστασης και συντήρησης	25
ει Οδηγίες εγκατάστασης και συντήρησης	36
ει Οδηγίες εγκατάστασης και συντήρησης	47

Οδηγίες εγκατάστασης και συντήρησης

Περιεχόμενα

1	Ασφάλεια	4
1.1	Προειδοποιήσεις σχετικά με δράση.....	4
1.2	Προβλεπόμενη χρήση.....	4
1.3	Γενικές πληροφορίες ασφαλείας.....	4
1.4	Κανονισμοί (οδηγίες, νόμοι, πρότυπα).....	6
2	Σημειώσεις για την τεκμηρίωση	7
2.1	Τήρηση άλλων ισχύοντων εγγράφων.....	7
2.2	Αποθήκευση εγγράφων.....	7
2.3	Εγκυρότητα των οδηγιών.....	7
3	Επισκόπηση προϊόντος	7
3.1	Ονομασία προϊόντος.....	7
3.2	Πινακίδα δεδομένων.....	7
3.3	Σήμανση CE.....	7
3.4	Σχέδιο.....	7
3.5	Κανονισμοί συσκευασίας, μεταφοράς και αποθήκευσης.....	7
3.6	Διάρκεια αποθήκευσης.....	7
3.7	Διάρκεια ζωής.....	7
4	Ρύθμιση	7
4.1	Έλεγχος του εύρους της παράδοσης.....	7
4.2	Απαιτήσεις για το χώρο εγκατάστασης.....	8
4.3	Απαιτήσεις για ηλεκτρική εγκατάσταση στο χώρο εγκατάστασης.....	8
4.4	Τήρηση των ελάχιστων διάκενων.....	8
4.5	Εγκατάσταση του προϊόντος.....	8
4.6	Εγκατάσταση του προϊόντος.....	8
5	Ηλεκτρολογική εγκατάσταση	9
5.1	Σύνδεση του προϊόντος.....	9
6	Αρχική εκκίνηση	9
6.1	Εκκίνηση.....	9
7	Παράδοση του προϊόντος στον τελικό χρήστη ..	9
8	Συντήρηση	10
8.1	Έλεγχος της ανόδου προστασίας μαγνησίου.....	10
8.2	Έλεγχος του εσωτερικού δοχείου και των εξαρτημάτων για εναπόθεση κλίμακας.....	10
9	Ανίχνευση και εξάλειψη βλαβών	10
9.1	Αντικατάσταση ελαττωματικού θερμοστάτη.....	10
9.2	Αντικατάσταση ελαττωματικού στοιχείου θέρμανσης.....	10
9.3	Επισκόπηση μηνυμάτων σφαλμάτων.....	10
10	Παροπλισμός	10
11	Εξυπηρέτηση πελατών	11
	Παράρτημα	12
A	Διαστάσεις και σχέδιο διαστάσεων	12
B	Τεχνικά στοιχεία	12
B.1	Τεχνικά στοιχεία – Γενικά.....	12
C	Ενδείξεις LED σφάλματος	13

1 Ασφάλεια

1.1 Προειδοποιήσεις που σχετίζονται με ενέργειες

Ταξινόμηση προειδοποιήσεων που σχετίζονται με ενέργειες

Οι προειδοποιήσεις που σχετίζονται με τη δράση ταξινομούνται σύμφωνα με τη σοβαρότητα του πιθανού κινδύνου χρησιμοποιώντας τα ακόλουθα προειδοποιητικά σήματα και λέξεις σήμανσης:

Προειδοποιητικά σύμβολα και προειδοποιητικές λέξεις



Κίνδυνος!

Άμεσος κίνδυνος για τη ζωή ή κίνδυνος σοβαρού προσωπικού τραυματισμού



Κίνδυνος!

Κίνδυνος θανάτου από ηλεκτροπληξία



Προειδοποίηση.

Κίνδυνος μικροτραυματισμού



Προσοχή.

Κίνδυνος υλικού ή περιβάλλοντος βλάβη

1.2 Προβλεπόμενη χρήση

Υπάρχει κίνδυνος τραυματισμού ή θανάτου του χρήστη ή άλλων ή πρόκλησης ζημιάς στο προϊόν και σε άλλες ιδιότητες σε περίπτωση ακατάλληλης χρήσης ή χρήσης για την οποία δεν προορίζεται.

Το προϊόν έχει σχεδιαστεί για να παράγει και να διατηρεί θερμαινόμενο πόσιμο νερό για τα νοικοκυριά.

– Μέγ. θερμοκρασία ζεστού νερού: 75 °C

Το προϊόν είναι εγκεκριμένο αποκλειστικά για κάθετη τοποθέτηση στον τοίχο.

Το προϊόν πρέπει να λειτουργεί μόνο εάν έχει εγκατασταθεί ομάδα ασφαλείας.

Η προβλεπόμενη χρήση περιλαμβάνει τα ακόλουθα:

- τήρηση των συνοδευτικών οδηγιών λειτουργίας, εγκατάστασης και συντήρησης του προϊόντος και οποιουδήποτε άλλου συστήματος τάστασης
- συμμόρφωση με όλους τους όρους επιθεώρησης και συντήρησης που αναφέρονται στις οδηγίες.

Η χρήση του προϊόντος σε οχήματα, όπως τροχόσπιτα και τροχόσπιτα, δεν ταξινομείται ως προβλεπόμενη χρήση. Οι μονάδες που δεν ταξινομούνται ως οχήματα είναι αυτές που είναι εγκατεστημένες μια σταθερή και μόνιμη τοποθεσία (γνωστή ως "σταθερή εγκατάσταση").

Οποιαδήποτε άλλη χρήση που δεν καθορίζεται στις παρούσες οδηγίες ή χρήση πέρα από αυτή που καθορίζεται σε αυτό το έγγραφο, θα θεωρείται ακατάλληλη χρήση. Οποιαδήποτε άμεση εμπορική ή βιομηχανική χρήση θεωρείται επίσης ακατάλληλη.

Προσοχή.

Απαγορεύεται οποιαδήποτε ακατάλληλη χρήση

1.3 Γενικές πληροφορίες ασφαλείας

1.3.1 Κίνδυνος που προκαλείται από ανεπαρκή προσόντα

Οι ακόλουθες εργασίες πρέπει να εκτελούνται μόνο από ικανά άτομα που έχουν επαρκή προσόντα για να το κάνουν:

- Ρύθμιση
- Αποσυναρμολόγηση
- Εγκατάσταση
- Εκκίνηση
- Επιθεώρηση και συντήρηση
- Επισκευή
- Παροπλισμός

► Συνεχίστε σύμφωνα με την τρέχουσα τεχνική τεχνολογία.

1.3.2 Κίνδυνος θανάτου από ηλεκτροπληξία

Υπάρχει κίνδυνος θανάτου από ηλεκτροπληξία εάν αγγίξετε ηλεκτροφόρα εξαρτήματα.

Πριν ξεκινήσετε τις εργασίες για το προϊόν:

- Αποσυνδέστε το προϊόν από την παροχή ρεύματος κλείνοντας όλα τα τροφοδοτικά σε όλους τους πόλους (ηλεκτρικό διαχωριστικό με διάκενο επαφής τουλάχιστον 3 mm, π.χ. ασφάλεια ή διακόπτης κυκλώματος).
- Προστατευτείτε από την επανενεργοποίηση.
- Ελέγξτε ότι δεν υπάρχει τάση.

1.3.3 Κίνδυνος εγκαυμάτων ή εγκαυμάτων που προκαλούνται από καυτά εξαρτήματα

► Εκτελέστε εργασίες σε αυτά τα εξαρτήματα μόνο αφού έχουν κρυώσει.

1.3.4 Κίνδυνος εγκαυμάτων και υλικών ζημιών λόγω διαφυγής ζεστού ή κρύου νερού

► Εάν χρησιμοποιείτε πλαστικούς σωλήνες για τη σύνδεση ζεστού ή κρύου νερού του προϊόντος, πρέπει να χρησιμοποιείτε μόνο σωλήνες που έχουν αντίσταση θερμοκρασίας ανθεκτικό στους 95 °C υπό πίεση 1,0 MPa (10 bar).



1.3.5 Κίνδυνος υλικών ζημιών που προκαλείται από τη χρήση ακατάλληλου εργαλείου

- ▶ Χρησιμοποιείτε το σωστό εργαλείο.

1.3.6 Κίνδυνος υλικών ζημιών από παγετό

- ▶ Μην εγκαθιστάτε το προϊόν σε χώρους επιρρεπείς σε παγετό.

1.3.7 Υλικές ζημιές από διαρροές

- ▶ Βεβαιωθείτε ότι δεν υπάρχει μηχανική καταπόνηση στα καλώδια σύνδεσης.
- ▶ Μην αναστέλλετε κανένα φορτίο από τους σωλήνες(π.χ. ρούχα).

1.3.8 Κίνδυνος θανάτου λόγω των εξαρτημάτων της ομάδας ασφαλείας είτε δεν έχουν τοποθετηθεί είτε έχουν τοποθετηθεί λανθασμένα

Εάν ορισμένα εξαρτήματα της ομάδας ασφαλείας (π.χ. εκτονωτική βαλβίδα, αποτροπή ροής επιστροφής, μειωτήρας πίεσης) είτε δεν έχουν εγκατασταθεί είτε έχουν τοποθετηθεί λανθασμένα, αυτό μπορεί να οδηγήσει σε δυνητικά θανατηφόρο ζεμάτισμα και άλλους τραυματισμούς.

- ▶ Εγκαταστήστε τα απαραίτητα εξαρτήματα της ομάδας ασφαλείας.
- ▶ Μην τοποθετείτε υδραυλικά εξαρτήματα μεταξύ της ομάδας ασφαλείας και του σωλήνα κρύου νερού του οικιακού κυλίνδρου ζεστού νερού.
- ▶ Εξηγήστε στον χειριστή πώς λειτουργεί η ομάδα ασφαλείας και πού πρέπει να τοποθετηθεί.

1.3.9 Υλικές ζημιές λόγω ακατάλληλης επιφάνειας εγκατάστασης

Η επιφάνεια εγκατάστασης πρέπει να είναι ομαλή και να έχει επαρκή φέρουσα ικανότητα ώστε να υποστηρίζει το βάρος λειτουργίας του προϊόντος. Μια ανώμαλη επιφάνεια εγκατάστασης μπορεί να προκαλέσει διαρροές στο προϊόν.

Εάν η επιφάνεια εγκατάστασης δεν έχει επαρκή φέρουσα ικανότητα, το προϊόν μπορεί να αποκολληθεί και να πέσει.

Υπάρχει κίνδυνος θανάτου εάν οι συνδέσεις υπόκεινται σε διαρροές.

- ▶ Βεβαιωθείτε ότι το προϊόν είναι τοποθετημένο ομοίμορφα στην επιφάνεια εγκατάστασης.

- ▶ Βεβαιωθείτε ότι η επιφάνεια εγκατάστασης έχει επαρκή φέρουσα ικανότητα για να αντέξει το βάρος λειτουργίας του προϊόντος.

1.3.10 Υπερβολική πίεση νερού

Η υπερβολική πίεση του νερού μπορεί να οδηγήσει σε ζημιά στο προϊόν και, ως εκ τούτου, να προκαλέσει τραυματισμούς.

Ισχύει: Προϊόν με ονομαστική υπερπίεση > 6 bar

- ▶ Εγκαταστήστε έναν ρυθμιστή πίεσης όσο το δυνατόν πιο κοντά στην είσοδο κρύου νερού του προϊόντος.
- ▶ Σημειώστε τα ιδιαίτερα χαρακτηριστικά του ρυθμιστή πίεσης καθώς και τις λεπτομέρειες της εγκατάστασης.
- ▶ Εγκαταστήστε μια προαιρετική διάταξη ασφαλείας όσο το δυνατόν πιο κοντά στην είσοδο κρύου νερού του προϊόντος.
 - Απαιτούμενα εξαρτήματα συναρμολόγησης ασφαλείας: Ανακουφιστική βαλβίδα εκτόνωσης, βαλβίδα απομόνωσης, βαλβίδα αντεπιστροφής και σωλήνας εκκένωσης
- ▶ Εγκαταστήστε το σωλήνα κατάθλιψης πάνω από τη χοάνη του σωλήνα αποστράγγισης με τέτοιο τρόπο ώστε ο σωλήνας κατάθλιψης απέναντι από την ατμόσφαιρα να παραμένει ανοιχτός.
- ▶ Εγκαταστήστε τις σωληνώσεις αποχέτευσης σε περιβάλλον χωρίς παγετό με σταθερή κλίση προς τα κάτω σε μια αποχέτευση.
- ▶ Ενημερώστε τον τελικό χρήστη ότι πρέπει να ελέγξει χειροκίνητα ότι η ανακουφιστική βαλβίδα εκτόνωσης λειτουργεί σωστά σε τακτά χρονικά διαστήματα.

1.3.11 Ανακουφιστική βαλβίδα εκτόνωσης

- ▶ Κατά τη λειτουργία, μπορεί να στάζει ζεστό νερό από τη βαλβίδα εκτόνωσης.
- ▶ Η ανακουφιστική βαλβίδα εκτόνωσης πρέπει να παραμείνει ανοιχτή στην ατμόσφαιρα.

1.3.12 Αντικατάσταση του κατεστραμμένου καλωδίου τροφοδοσίας

- ▶ Εάν το καλώδιο τροφοδοσίας αυτού του προϊόντος είναι κατεστραμμένο, πρέπει να αντικατασταθεί από τον κατασκευαστή ή την εξυπηρέτηση πελατών του ή άτομο με παρόμοια εξειδίκευση προκειμένου να αποφευχθούν τυχόν κίνδυνοι.



1.4 Κανονισμοί (οδηγίες, νόμοι, πρότυπα)

- ▶ Τηρείτε τους εθνικούς κανονισμούς, πρότυπα, οδηγίες, διατάγματα και νόμους.



2 Σημειώσεις για την τεκμηρίωση

2.1 Τήρηση άλλων ισχύοντων εγγράφων

- ▶ Τηρείτε πάντα όλες τις οδηγίες λειτουργίας και εγκατάστασης που περιλαμβάνονται με τα στοιχεία του συστήματος.

2.2 Αποθήκευση εγγράφων

- ▶ Περάστε αυτές τις οδηγίες και όλα τα άλλα ισχύοντα έγγραφα στον τελικό χρήστη.

2.3 Εγκυρότητα των οδηγιών

Αυτή η γλωσσική έκδοση των οδηγιών ισχύει μόνο για το Αζερμπαϊτζάν.

Αριθμός προϊόντος

DT4-B 50 INT I	8000031376
DT4-B 65 INT I	8000031378
DT4-B 80 INT I	8000031379

3 Επισκόπηση προϊόντος

3.1 Ονομασία προϊόντος

Το προϊόν είναι ένα Elektrik isti su tutacağı, bağı.

3.2 Πινακίδα δεδομένων

Η πινακίδα δεδομένων βρίσκεται στην κάτω πλευρά του προϊόντος. Η πινακίδα δεδομένων περιέχει τις ακόλουθες πληροφορίες:

Πληροφορίες	Έννοια
Σειριακός αρ.	Για αναγνώριση
DT4-B XX I	Ονομασία προϊόντος
I	Συμπληρώστε την ποσότητα
W	Ισχύς
V	Τάση λειτουργίας
Hz	Συχνότητα
MPa (bar)	Πίεση
IP xx	Διαβάθμιση IP
Σήμανση CE	Η μονάδα συμμορφώνεται με τα ευρωπαϊκά πρότυπα και οδηγίες
Δοχείο απορριμάτων	Σωστή απόρριψη της μονάδας

3.3 Σήμανση CE



Η σήμανση CE δείχνει ότι τα προϊόντα συμμορφώνονται με τις βασικές απαιτήσεις των ισχυουσών οδηγιών όπως αναφέρονται στη δήλωση συμμόρφωσης.

Μπορείτε να δείτε τη δήλωση συμμόρφωσης στον ιστότοπο του κατασκευαστή.

3.4 Σχέδιο

Ο κύλινδρος είναι εξοπλισμένος με εξωτερική θερμομόνωση. Το δοχείο κυλίνδρου είναι κατασκευασμένο από εμαγιέ χάλυβα. Τα θερμαντικά στοιχεία που μεταφέρουν τη θερμότητα βρίσκονται μέσα στο δοχείο. Ως πρόσθετη αντιδιαβρωτική προστασία, το δοχείο διαθέτει άνοδο προστασίας μαγνησίου.

3.5 Κανονισμοί συσκευασίας, μεταφοράς και αποθήκευσης

Τα προϊόντα παραδίδονται στη συσκευασία του κατασκευαστή.

Τα προϊόντα μεταφέρονται οδικώς, θαλάσσια και σιδηροδρομικώς σύμφωνα με τους κανονισμούς μεταφοράς εμπορευμάτων που ισχύουν για τα σχετικά μεταφορικά μέσα. Κατά τη μεταφορά, είναι απολύτως απαραίτητο το προϊόν να είναι σταθερά ασφαλισμένο ώστε να μην κινείται οριζόντια και κάθετα.

Τα προϊόντα που δεν είναι εγκατεστημένα αποθηκεύονται στη συσκευασία του κατασκευαστή. Τα προϊόντα πρέπει να φυλάσσονται σε κανονικές συνθήκες σε κλειστούς χώρους που διαθέτουν φυσική κυκλοφορία αέρα (μη επιθετικό και απαλλαγμένο από σκόνη περιβάλλον, διαβαθμίσεις θερμοκρασίας από -10 °C έως +37 °C, υγρασία αέρα έως 80%, χωρίς κραδασμούς ή δονήσεις).

3.6 Διάρκεια αποθήκευσης

– Διάρκεια αποθήκευσης: 2 χρόνια από την ημερομηνία παραγωγής

3.7 Διάρκεια ζωής

Εάν τηρούνται οι κανονισμοί για τη μεταφορά, αποθήκευση, εγκατάσταση και λειτουργία, η αναμενόμενη διάρκεια ζωής του προϊόντος είναι 15 χρόνια από την ημερομηνία εγκατάστασης.

4 Ρύθμιση

4.1 Έλεγχος του εύρους της παράδοσης

Ποσότητα	Εξάρτημα
1	Κύλινδρος ζεστού νερού οικιακής χρήσης
1	Κρεμαστό στήριγμα
1	Ανακουφιστική βαλβίδα εκτόνωσης
4	Βίδες
4	Βύσμα Rawl
4	Ροδέλα
1	Αποστάτης
1	Ρυθμιστικός κοχλίας
1	Γραμμή εκκένωσης
1	Οδηγίες λειτουργίας
1	Οδηγίες εγκατάστασης και συντήρησης

4.2 Απαιτήσεις για το χώρο εγκατάστασης

- ▶ Επιλέξτε το σημείο εγκατάστασης ώστε τα καλώδια να δρομολογούνται εύκολα.
- ▶ Εγκαταστήστε το προϊόν σε δωμάτια που είναι πάντα στεγνά και χωρίς παγετό.
- ▶ Βεβαιωθείτε ότι ο τοίχος είναι ομοιόμορφος, κάθετος και στιβαρός.
- ▶ Βεβαιωθείτε ότι η φέρουσα ικανότητα του τοίχου, των βυσμάτων και των βιδών είναι επαρκής για τη στήριξη του προϊόντος βάρος λειτουργίας.
- ▶ Βεβαιωθείτε ότι τα βύσματα και οι βίδες είναι κατάλληλες για τον τοίχο.

4.3 Απαιτήσεις για ηλεκτρική εγκατάσταση στο χώρο εγκατάστασης

- ▶ Βεβαιωθείτε ότι το προϊόν μπορεί να εγκατασταθεί εκτός των προστατευτικών περιοχών 0 έως 2.
- ▶ Βεβαιωθείτε ότι η κατοικία είναι εξοπλισμένη με γείωση.
- ▶ Βεβαιωθείτε ότι το ηλεκτρικό δίκτυο είναι κατάλληλο για το προϊόν.
 - Τάση: 230 V/50 Hz
- ▶ Βεβαιωθείτε ότι ο διακόπτης προστασίας γραμμής είναι κατάλληλος για το ρεύμα μέτρησης.
 - Ρεύμα μέτρησης: 16 A

4.4 Τήρηση των ελάχιστων διακένων

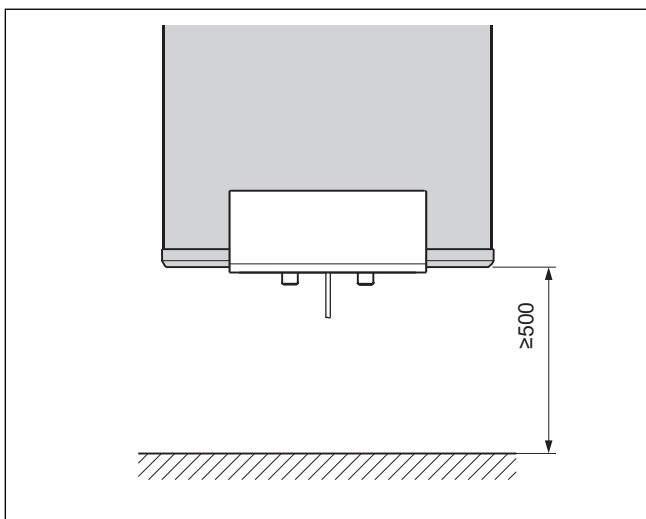

- ▶ Συμμορφωθείτε με τα ελάχιστα διακέννα κατά την εγκατάσταση.

4.5 Εγκατάσταση του προϊόντος

1. Κατά την εγκατάσταση, προσέξτε το μήκος της ηλεκτρικής γραμμής, τα ελάχιστα κενά σε σχέση με τον τοίχο, το δάπεδο και την οροφή και την επιτρεπόμενη προστατευτική περιοχή.

Κατάσταση: Τοίχος από κοίλα τούβλα από σκυρόδεμα

- ▶ Εγκαταστήστε το προϊόν χρησιμοποιώντας μια ειδική φέρουσα δομή.
2. Με βάση το βάρος λειτουργίας του προϊόντος και τη δομική κατάσταση της επιφάνειας εγκατάστασης, καθορίστε το υλικό στερέωσης, π.χ. τάπες και βίδες.
 3. Βεβαιωθείτε ότι τα βύσματα και οι βίδες είναι κατάλληλα για την επιφάνεια εγκατάστασης του προϊόντος.
 4. Χρησιμοποιήστε το πρότυπο εγκατάστασης που είναι τυπωμένο στη συσκευασία.

5. Ανοίξτε τις τρύπες.
6. Εισαγάγετε τα βύσματα της ράβδου στις οπές και βιδώστε τις βίδες.
 - Διάκενο μεταξύ της βίδας και του τοίχου: $\approx 30 \text{ mm}$
7. Τοποθετήστε το στήριγμα ανάρτησης.
8. Χρησιμοποιήστε μια βίδα για να εγκαταστήσετε τον αποστάτη στο κάτω άκρο του κυλίνδρου στον τοίχο.
9. Χρησιμοποιήστε τη βίδα ρύθμισης για να ευθυγραμμίσετε το προϊόν παράλληλα με τον τοίχο.
10. Ευθυγραμμίστε τους βραχίονες ανάρτησης κάθετα και σφίξτε τις βίδες.
11. Τοποθετήστε το προϊόν στους βραχίονες ανάρτησης χρησιμοποιώντας τα άγκιστρα.

4.6 Εγκατάσταση του προϊόντος



Προειδοποίηση.

Κίνδυνος δυσμενών επιπτώσεων στην υγεία που προκαλούνται από ακαθαρσίες στο πόσιμο νερό.

Υπολείμματα σφράγισης, βρωμιές ή άλλα υπολείμματα στους αγωγούς μπορεί να επηρεάσουν αρνητικά την ποιότητα του πόσιμου νερού.

- ▶ Ξεπλύνετε καλά όλους τους σωλήνες ζεστού και κρύου νερού πριν εγκαταστήσετε το προϊόν.

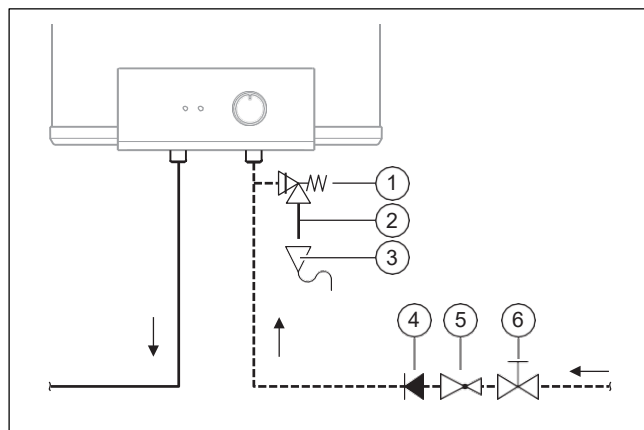

- | | |
|-----------------------------------|--|
| 1 Ανακουφιστική βαλβίδα εκτόνωσης | 4 Αποτροπή ροής επιστροφής (προαιρετικό) |
| 2 Γραμμή εκκένωσης | 5 Μειωτής πίεσης (προαιρετικό) |
| 3 Tundish (προαιρετικά) | 6 Βαλβίδα διακοπής |

1. Εγκαταστήστε εξαρτήματα (1) να (6) σύμφωνα με την εικόνα.
2. Τοποθετήστε τη συσκευή ασφαλείας όσο το δυνατόν πιο κοντά στην είσοδο κρύου νερού του προϊόντος.
3. Τοποθετήστε τις σωληνώσεις αποχέτευσης σε σταθερή κλίση.
4. Διατηρήστε ένα διάκενο μεταξύ του σωλήνα εκκένωσης της βαλβίδας εκτόνωσης και του κατανεμητή, έτσι ώστε οι σωληνώσεις αποστράγγισης να είναι ανοιχτές στην ατμόσφαιρα.
 - Διάκενο: $\geq 20 \text{ mm}$
5. Βεβαιωθείτε ότι η διάμετρος των σωληνώσεων αποστράγγισης είναι τουλάχιστον ίση με αυτή του σωλήνα εκκένωσης της βαλβίδας εκτόνωσης.
6. Εάν η πίεση σύνδεσης είναι υψηλή, εγκαταστήστε έναν μειωτήρα πίεσης.

- Πίεση σύνδεσης: $\geq 0,6$ MPa
- Ρύθμιση πίεσης: 0,3 έως 0,4 MPa

5 Ηλεκτρολογική εγκατάσταση

Μόνο εξειδικευμένοι ηλεκτρολόγοι επιτρέπεται να πραγματοποιούν την ηλεκτρική εγκατάσταση.

5.1 Σύνδεση του προϊόντος

1. Βεβαιωθείτε ότι δεν έχετε συνδέσει το προϊόν στο ηλεκτρικό δίκτυο πριν από την εκκίνηση.
2. Για να συνδέσετε το προϊόν, χρησιμοποιήστε H 05 VV-F 3 G 1,0 mm² γραμμές.
3. Κλείστε την παροχή ρεύματος.
4. Ελέγξτε ότι δεν υπάρχει τάση.
5. Ασφαλίστε την τροφοδοσία ρεύματος από την επανενεργοποίηση.
6. Γειώστε τον κύλινδρο ζεστού νερού οικιακής χρήσης.
7. Μην χρησιμοποιείτε αγωγούς για γείωση.
8. Προστατέψτε το ηλεκτρικό κύκλωμα χρησιμοποιώντας διακόπτη κυκλώματος.
 - Ονομαστικό ρεύμα: ≥ 16 A
9. Απενεργοποιήστε τον διακόπτη κυκλώματος.
10. Συνδέστε τα ηλεκτρικά καλώδια σύνδεσης.

5.1.1 Σύνδεση ηλεκτρικών γραμμών

5.1.1.1 Μονοφασική σύνδεση, 230 V ~

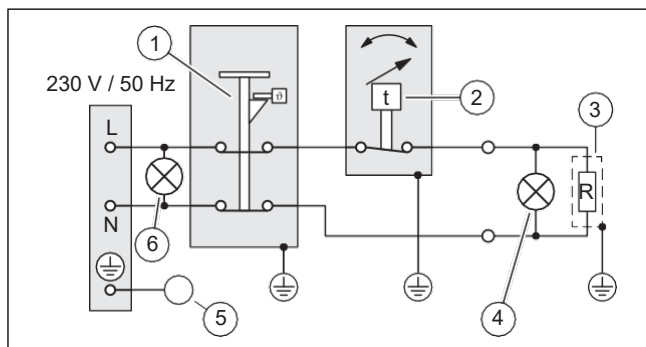

- | | | | |
|---|--|---|-------------------|
| 1 | Συσκευή διακοπής υπερθέρμανσης ασφαλείας | 4 | LED θέρμανσης |
| 2 | Θερμοστάτης | 5 | Γείωση |
| 3 | Θερμαντικό στοιχείο, 1,8 kW | 6 | LED τάσης δικτύου |

6 Αρχική εκκίνηση

Η αρχική εκκίνηση πρέπει να πραγματοποιείται μόνο από την εξυπηρέτηση πελατών.

6.1 Εκκίνηση

1. Ανοίξτε τη στρόφιγγα κρύου νερού.
2. Ανοίξτε τις βρύσες ζεστού νερού.
3. Περιμένετε μέχρι να ρέει νερό από τις βρύσες ζεστού νερού.
4. Κλείστε τις βρύσες ζεστού νερού.
5. Ελέγξτε τη βαλβίδα εκτόνωσης ανοίγοντας τη στρόφιγγα αποστράγγισης στην ανακουφιστική βαλβίδα εκτόνωσης.
 - ◁ Το νερό πρέπει να διαφεύγει από τον κρουνό αποστράγγισης.
6. Ελέγξτε όλες τις συνδέσεις σωλήνων για στεγανότητα.
7. Ανοίξτε τον κεντρικό διακόπτη.
8. Ενεργοποιήστε τον διακόπτη προστασίας γραμμής.



Κίνδυνος!

Κίνδυνος θανάτου από λεγιονέλλα.

Η λεγιονέλλα πολλαπλασιάζεται σε θερμοκρασίες κάτω των 60 °C.

- Βεβαιωθείτε ότι ο τελικός χρήστης είναι εξοικειωμένος με όλα τα μέτρα κατά της λεγιονέλλας κατά σειρά να συμμορφώνονται με τους ισχύοντες κανονισμούς σχετικά με την πρόληψη της λεγιονέλλας.

9. Ρυθμίστε την απαιτούμενη θερμοκρασία.
 - Εύρος θερμοκρασίας: 10 έως 75 °C
 - ◁ Το σύμβολο θέρμανσης ανάβει μέχρι να επιτευχθεί η θερμοκρασία του νερού.
10. Περιμένετε μέχρι να τελειώσει ο χρόνος προθέρμανσης προτού θέσετε το προϊόν σε κανονική λειτουργία.

7 Παράδοση του προϊόντος στον τελικό χρήστη

- Ενημερώστε τον τελικό χρήστη πώς να χειριστεί το προϊόν. Απαντήστε σε τυχόν ερωτήσεις που μπορεί να έχει ο τελικός χρήστης. Ειδικότερα, αφιερώστε προσοχή στις προειδοποιήσεις ασφαλείας που πρέπει να ακολουθεί ο τελικός χρήστης.
- Εξηγήστε στον τελικό χρήστη πώς λειτουργούν οι συσκευές ασφαλείας και πού βρίσκονται.
- Εξηγήστε στον τελικό χρήστη πώς να περιορίσει τη θερμοκρασία του ζεστού νερού οικιακής χρήσης στο σημείο αποστράγγισης για να αποτρέψει ζεμάτισμα.
- Ενημερώστε τον τελικό χρήστη ότι πρέπει να συντηρεί το προϊόν σύμφωνα με τα καθορισμένα χρονικά διαστήματα.
- Παρέχετε στον τελικό χρήστη όλες τις σχετικές οδηγίες και την τεκμηρίωση της μονάδας για φύλαξη.

8 Συντήρηση

8.1 Έλεγχος της ανόδου προστασίας μαγνησίου

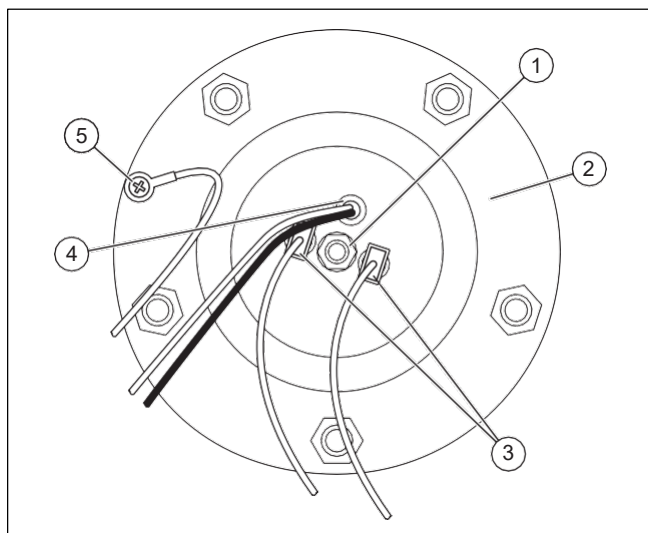

- | | | | |
|---|--------------------------------|---|----------------|
| 1 | Μπουλόني θερμαντικού στοιχείου | 4 | Θερμοστάτης |
| 2 | Φλάντζα με εξαγωνα παξιμάδια | 5 | Γραμμή γείωσης |
| 3 | Θερμαντικό στοιχείο | | |

1. Αποσυνδέστε το προϊόν από την παροχή ρεύματος. (→ Σελίδα 10)
2. Αδειάστε το προϊόν. (→ Σελίδα 11)

Αφαίρεση της φλάντζας

3. Ξεβιδώστε το κάλυμμα στη φλάντζα.
4. Ξεβιδώστε τη γραμμή γείωσης από τη φλάντζα.
5. Αποσυνδέστε το φως από το στοιχείο θέρμανσης.
6. Αφαιρέστε τον θερμοστάτη.
7. Ξεβιδώστε τα εξαγωνικά παξιμάδια από τη φλάντζα.
8. Αφαιρέστε τη φλάντζα κατευθείαν από τη δεξαμενή του κυλίνδρου.

Αντικατάσταση της ανόδου προστασίας μαγνησίου

9. Αντικαταστήστε την άνοδο προστασίας μαγνησίου όταν έχει φθαρεί.
 - Φθορά: 60 %

Τοποθέτηση της φλάντζας

10. Αντικαταστήστε τη στεγανοποίηση της φλάντζας.
11. Βιδώστε τη φλάντζα στη θέση της.
12. Βιδώστε τη γραμμή γείωσης.
13. Συνδέστε τον θερμοστάτη στο προβλεπόμενο άνοιγμα.
14. Συνδέστε το φως στο θερμαντικό στοιχείο.
15. Βιδώστε καλά το κάλυμμα στο προϊόν.
16. Εκκινήστε το προϊόν. (→ Σελίδα 9)

8.2 Έλεγχος του εσωτερικού δοχείου και των εξαρτημάτων για εναπόθεση αλάτων

1. Αποσυνδέστε το προϊόν από την παροχή ρεύματος. (→ Σελίδα 10)
2. Αδειάστε το προϊόν. (→ Σελίδα 11)
3. Αφαιρέστε τη φλάντζα. (→ Σελίδα 10)
4. Εάν χρειάζεται, καθαρίστε το εσωτερικό δοχείο με αφαλάτωση ή ξύνοντάς το προσεκτικά με ξύλινη σπάτουλα.
5. Τοποθετήστε τη φλάντζα. (→ Σελίδα 10)
6. Αντικαταστήστε τα εξαρτήματα εάν είναι απαραίτητο.
7. Εκκινήστε το προϊόν. (→ Σελίδα 9)

9 Ανίχνευση και εξάλειψη βλαβών

9.1 Αντικατάσταση ελαττωματικού θερμοστάτη

1. Αποσυνδέστε το προϊόν από την παροχή ρεύματος. (→ Σελίδα 10)
2. Ξεβιδώστε τις βίδες στο κάλυμμα της φλάντζας.
3. Αφαιρέστε τον ελαττωματικό θερμοστάτη.
4. Συνδέστε τον νέο θερμοστάτη στο προβλεπόμενο άνοιγμα.
5. Βιδώστε καλά το κάλυμμα στο προϊόν.
6. Εκκινήστε το προϊόν. (→ Σελίδα 9)

9.2 Αντικατάσταση ελαττωματικού στοιχείου θέρμανσης

1. Αποσυνδέστε το προϊόν από την παροχή ρεύματος. (→ Σελίδα 10)
2. Αδειάστε το προϊόν. (→ Σελίδα 11)
3. Αφαιρέστε τη φλάντζα. (→ Σελίδα 10)
4. Ξεβιδώστε το ελαττωματικό θερμαντικό στοιχείο από τη φλάντζα.
5. Βιδώστε το νέο θερμαντικό στοιχείο στη φλάντζα.
6. Τοποθετήστε τη φλάντζα. (→ Σελίδα 10)
7. Εκκινήστε το προϊόν. (→ Σελίδα 9)

9.3 Επισκόπηση μηνυμάτων σφαλμάτων

Ενδείξεις LED σφάλματος (→ Σελίδα 13)

10 Παροπλισμός

Αποσύνδεση του προϊόντος από την παροχή ρεύματος



Κίνδυνος!

Κίνδυνος ηλεκτροπληξίας

Υπάρχει κίνδυνος ηλεκτροπληξίας όταν εργάζεστε σε ηλεκτρικά εξαρτήματα που είναι συνδεδεμένα στο δίκτυο χαμηλής τάσης.

- ▶ Αποσυνδέστε το προϊόν από την παροχή ρεύματος.
- ▶ Ασφαλίστε το προϊόν ώστε να μην ενεργοποιηθεί ξανά.
- ▶ Ελέγξτε ότι το προϊόν δεν έχει τάση.
- ▶ Ανοίξτε το προϊόν μόνο όταν δεν έχει τάση.

- ▶ Αφαιρέστε τις γραμμές σύνδεσης δικτύου.

Άδειασμα του προϊόντος

1. Κλείστε τη στρόφιγγα αναστολής κρύου νερού.
2. Ανοίξτε μια βαλβίδα ζεστού νερού που είναι συνδεδεμένη στο προϊόν.
3. Χαλαρώστε τη σύνδεση μεταξύ του σωλήνα κρύου νερού και του προϊόντος.
4. Αποστραγγίστε τον κύλινδρο ζεστού νερού οικιακής χρήσης μέσω του σωλήνα κρύου νερού του προϊόντος.

Αφαίρεση του προϊόντος

5. Αφαιρέστε τη σωλήνωση κρύου και ζεστού νερού.
6. Ξεβιδώστε τις βίδες.
7. Σηκώστε το προϊόν και αφαιρέστε το από τον τοίχο.
8. Αφαιρέστε τις βίδες από τον τοίχο.

11 Εξυπηρέτηση πελατών

Μπορείτε να βρείτε τα στοιχεία επικοινωνίας για την εξυπηρέτηση πελατών μας κάτω από τη διεύθυνση στην πίσω σελίδα αυτού του εγγράφου.

Παράρτημα

A Διαστάσεις και σχέδιο διαστάσεων

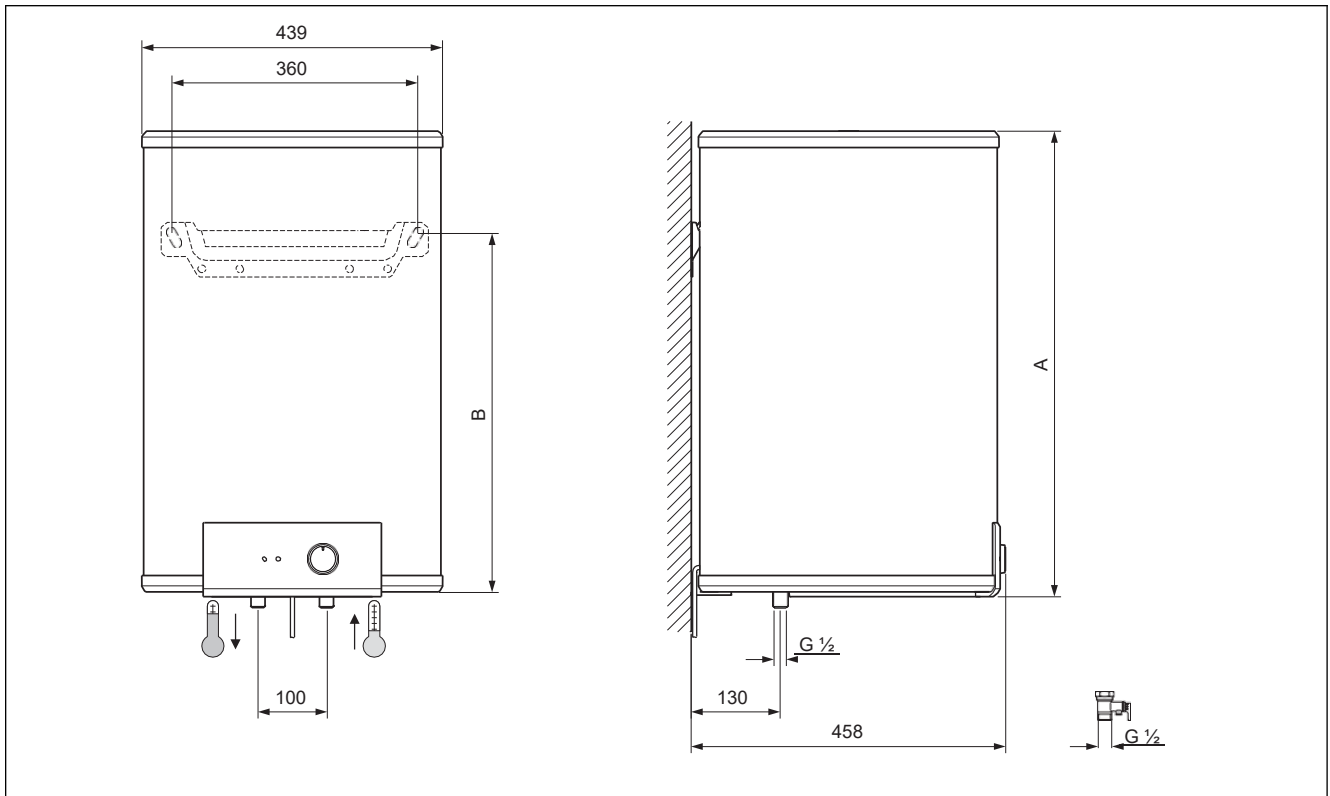

Διαστάσεις

	A	B
DT4-B 50 INT I	555 mm	408 mm
DT4-B 65 INT I	680 mm	533 mm
DT4-B 80 INT I	805 mm	658 mm

B Τεχνικά στοιχεία

	Όγκος πλήρωσης	Βάρος λειτουργίας	Καθαρό βάρος	Ισχύς	Τάση δικτύου
DT4-B 50 INT I	50 l	67 kg	17 kg	1,8 kW	230 V
DT4-B 65 INT I	65 l	85 kg	20 kg	1,8 kW	230 V
DT4-B 80 INT I	77 l	101 kg	24 kg	1,8 kW	230 V

	Κατηγορία προστασίας	Διαβάθμιση IP
DT4-B 50 INT I	I	IP24
DT4-B 65 INT I	I	IP24
DT4-B 80 INT I	I	IP24

B.1 Τεχνικά στοιχεία - Γενικά

Θερμομόνωση	Αφρός PU, χωρίς CFC
Εσωτερικό δοχείο	Χάλυβας, εμαγιέ, με άνοδο προστασίας μαγνησίου

C Ενδείξεις LED σφάλματος

Οθόνη	Αιτία	Αντιμετώπιση
Το LED θέρμανσης αναβοσβήνει	Μη ταξινομημένο σφάλμα	Ελέγξτε ολόκληρο το σύστημα για ελαττωματικά εξαρτήματα. Αντικαταστήστε το ελαττωματικό εξάρτημα.

Οδηγίες εγκατάστασης και συντήρησης

Περιεχόμενα

1	Ασφάλεια	15
1.1	Προειδοποιήσεις σχετικά με δράση	15
1.2	Προβλεπόμενη χρήση.....	15
1.3	Γενικές πληροφορίες ασφαλείας	15
1.4	Κανονισμοί (οδηγίες, νόμοι, πρότυπα).....	17
2	Σημειώσεις για την τεκμηρίωση	18
2.1	Τήρηση άλλων ισχύοντων εγγράφων.....	18
2.2	Αποθήκευση εγγράφων.....	18
2.3	Εγκυρότητα των οδηγιών	18
3	Επισκόπηση προϊόντος	18
3.1	Ονομασία προϊόντος.....	18
3.2	Πινακίδα δεδομένων	18
3.3	Σήμανση CE.....	18
3.4	Σχέδιο.....	18
3.5	Κανονισμοί συσκευασίας, μεταφοράς και αποθήκευσης	18
3.6	Διάρκεια αποθήκευσης	18
3.7	Διάρκεια ζωής	18
4	Ρύθμιση	18
4.1	Έλεγχος του εύρους της παράδοσης	18
4.2	Απαιτήσεις για το χώρο εγκατάστασης	19
4.3	Απαιτήσεις για ηλεκτρική εγκατάσταση στο χώρο εγκατάστασης.....	19
4.4	Τήρηση των ελάχιστων διάκενων.....	19
4.5	Εγκατάσταση του προϊόντος.....	19
4.6	Εγκατάσταση του προϊόντος.....	19
5	Ηλεκτρολογική εγκατάσταση	20
5.1	Σύνδεση του προϊόντος	20
6	Αρχική εκκίνηση	20
6.1	Εκκίνηση	20
7	Παράδοση του προϊόντος στον τελικό χρήστη 20	
8	Συντήρηση	21
8.1	Έλεγχος της ανόδου προστασίας μαγνησίου.....	21
8.2	Έλεγχος του εσωτερικού δοχείου και των εξαρτημάτων για εναπόθεση κλίμακας	21
9	Ανίχνευση και εξάλειψη βλαβών	21
9.1	Αντικατάσταση ελαττωματικού θερμοστάτη.....	21
9.2	Αντικατάσταση ελαττωματικού στοιχείου θέρμανσης.....	21
9.3	Επισκόπηση μηνυμάτων σφαλμάτων	21
10	Παροπλισμός	21
11	Εξυπηρέτηση πελατών	22
Παράρτημα		23
A	Διαστάσεις και σχέδιο διαστάσεων	23
B	Τεχνικά στοιχεία	23
B.1	Τεχνικά στοιχεία – Γενικά	23
C	Ενδείξεις LED σφάλματος	24

1 Ασφάλεια

1.1 Προειδοποιήσεις που σχετίζονται με ενέργειες Ταξινόμηση προειδοποιήσεων που σχετίζονται με ενέργειες

Οι προειδοποιήσεις που σχετίζονται με τη δράση ταξινομούνται σύμφωνα με τη σοβαρότητα του πιθανού κινδύνου χρησιμοποιώντας τα ακόλουθα προειδοποιητικά σήματα και λέξεις σήμανσης:

Προειδοποιητικά σύμβολα και προειδοποιητικές λέξεις



Κίνδυνος!

Άμεσος κίνδυνος για τη ζωή ή κίνδυνος σοβαρού προσωπικού τραυματισμού



Κίνδυνος!

Κίνδυνος θανάτου από ηλεκτροπληξία



Προειδοποίηση.

Κίνδυνος μικροτραυματισμού



Προσοχή.

Κίνδυνος υλικού ή περιβάλλοντος βλάβη

1.2 Προβλεπόμενη χρήση

Υπάρχει κίνδυνος τραυματισμού ή θανάτου του χρήστη ή άλλων ή πρόκλησης ζημιάς στο προϊόν και σε άλλες ιδιότητες σε περίπτωση ακατάλληλης χρήσης ή χρήσης για την οποία δεν προορίζεται.

Το προϊόν έχει σχεδιαστεί για να παράγει και να διατηρεί θερμαινόμενο πόσιμο νερό για τα νοικοκυριά.

- Μέγ. θερμοκρασία ζεστού νερού: 75 °C

Το προϊόν είναι εγκεκριμένο αποκλειστικά για κάθετη τοποθέτηση στον τοίχο.

Το προϊόν πρέπει να λειτουργεί μόνο εάν έχει εγκατασταθεί ομάδα ασφαλείας.

Η προβλεπόμενη χρήση περιλαμβάνει τα ακόλουθα:

- τήρηση των συνοδευτικών οδηγιών λειτουργίας, εγκατάστασης και συντήρησης του προϊόντος και οποιουδήποτε άλλου συστήματος τάστασης
- συμμόρφωση με όλους τους όρους επιθεώρησης και συντήρησης που αναφέρονται στις οδηγίες.

Η χρήση του προϊόντος σε οχήματα, όπως τροχόσπιτα και τροχόσπιτα, δεν ταξινομείται ως προβλεπόμενη χρήση. Οι μονάδες που δεν ταξινομούνται ως οχήματα είναι αυτές που είναι εγκατεστημένες μια σταθερή και μόνιμη τοποθεσία (γνωστή ως "σταθερή εγκατάσταση").

Οποιαδήποτε άλλη χρήση που δεν καθορίζεται στις παρούσες οδηγίες ή χρήση πέρα από αυτή που καθορίζεται σε αυτό το έγγραφο, θα θεωρείται ακατάλληλη χρήση. Οποιαδήποτε άμεση εμπορική ή βιομηχανική χρήση θεωρείται επίσης ακατάλληλη.

Προσοχή.

Απαγορεύεται οποιαδήποτε ακατάλληλη χρήση

1.3 Γενικές πληροφορίες ασφαλείας

1.3.1 Κίνδυνος που προκαλείται από ανεπαρκή προσόντα

Οι ακόλουθες εργασίες πρέπει να εκτελούνται μόνο από ικανά άτομα που έχουν επαρκή προσόντα για να το κάνουν:

- Ρύθμιση
 - Αποσυναρμολόγηση
 - Εγκατάσταση
 - Εκκίνηση
 - Επιθεώρηση και συντήρηση
 - Επισκευή
 - Παροπλισμός
- Συνεχίστε σύμφωνα με την τρέχουσα τεχνική τεχνολογία.

1.3.2 Κίνδυνος θανάτου από ηλεκτροπληξία

Υπάρχει κίνδυνος θανάτου από ηλεκτροπληξία εάν αγγίξετε ηλεκτροφόρα εξαρτήματα.

Πριν ξεκινήσετε τις εργασίες για το προϊόν:

- Αποσυνδέστε το προϊόν από την παροχή ρεύματος κλείνοντας όλα τα τροφοδοτικά σε όλους τους πόλους (ηλεκτρικό διαχωριστικό με διάκενο επαφής τουλάχιστον 3 mm, π.χ. ασφάλεια ή διακόπτης κυκλώματος).
- Προστατευτείτε από την επανενεργοποίηση.
- Ελέγξτε ότι δεν υπάρχει τάση.

1.3.3 Κίνδυνος εγκαυμάτων ή εγκαυμάτων που προκαλούνται από καυτά εξαρτήματα

- Εκτελέστε εργασίες σε αυτά τα εξαρτήματα μόνο αφού έχουν κρυώσει.

1.3.4 Κίνδυνος εγκαυμάτων και υλικών ζημιών λόγω διαφυγής ζεστού ή κρύου νερού

- Εάν χρησιμοποιείτε πλαστικούς σωλήνες για τη σύνδεση ζεστού ή κρύου νερού του προϊόντος, πρέπει να χρησιμοποιείτε μόνο σωλήνες που έχουν αντίσταση θερμοκρασίας ανθεκτικό στους 95 °C υπό πίεση 1,0 MPa (10 bar).



1.3.5 Κίνδυνος υλικών ζημιών που προκαλείται από τη χρήση ακατάλληλου εργαλείου

- ▶ Χρησιμοποιείτε το σωστό εργαλείο.

1.3.6 Κίνδυνος υλικών ζημιών από παγετό

- ▶ Μην εγκαθιστάτε το προϊόν σε χώρους επιρρεπείς σε παγετό.

1.3.7 Υλικές ζημιές από διαρροές

- ▶ Βεβαιωθείτε ότι δεν υπάρχει μηχανική καταπόνηση στα καλώδια σύνδεσης.
- ▶ Μην αναστέλλετε κανένα φορτίο από τους σωλήνες(π.χ. ρούχα).

1.3.8 Κίνδυνος θανάτου λόγω των εξαρτημάτων της ομάδας ασφαλείας είτε δεν έχουν τοποθετηθεί είτε έχουν τοποθετηθεί λανθασμένα

Εάν ορισμένα εξαρτήματα της ομάδας ασφαλείας (π.χ. εκτονωτική βαλβίδα, αποτροπή ροής επιστροφής, μειωτήρας πίεσης) είτε δεν έχουν εγκατασταθεί είτε έχουν τοποθετηθεί λανθασμένα, αυτό μπορεί να οδηγήσει σε δυνητικά θανατηφόρο ζεμάτισμα και άλλους τραυματισμούς.

- ▶ Εγκαταστήστε τα απαραίτητα εξαρτήματα της ομάδας ασφαλείας.
- ▶ Μην τοποθετείτε υδραυλικά εξαρτήματα μεταξύ της ομάδας ασφαλείας και του σωλήνα κρύου νερού του οικιακού κυλίνδρου ζεστού νερού.
- ▶ Εξηγήστε στον χειριστή πώς λειτουργεί η ομάδα ασφαλείας και πού πρέπει να τοποθετηθεί.

1.3.9 Υλικές ζημιές λόγω ακατάλληλης επιφάνειας εγκατάστασης

Η επιφάνεια εγκατάστασης πρέπει να είναι ομαλή και να έχει επαρκή φέρουσα ικανότητα ώστε να υποστηρίζει το βάρος λειτουργίας του προϊόντος. Μια ανώμαλη επιφάνεια εγκατάστασης μπορεί να προκαλέσει διαρροές στο προϊόν.

Εάν η επιφάνεια εγκατάστασης δεν έχει επαρκή φέρουσα ικανότητα, το προϊόν μπορεί να αποκολληθεί και να πέσει.

Υπάρχει κίνδυνος θανάτου εάν οι συνδέσεις υπόκεινται σε διαρροές.

- ▶ Βεβαιωθείτε ότι το προϊόν είναι τοποθετημένο ομοιόμορφα στην επιφάνεια εγκατάστασης.

- ▶ Βεβαιωθείτε ότι η επιφάνεια εγκατάστασης έχει επαρκή φέρουσα ικανότητα για να αντέξει το βάρος λειτουργίας του προϊόντος.

1.3.10 Υπερβολική πίεση νερού

Η υπερβολική πίεση του νερού μπορεί να οδηγήσει σε ζημιά στο προϊόν και, ως εκ τούτου, να προκαλέσει τραυματισμούς.

Ισχύει: Προϊόν με ονομαστική υπερπίεση > 6 bar

- ▶ Εγκαταστήστε έναν ρυθμιστή πίεσης όσο το δυνατόν πιο κοντά στην είσοδο κρύου νερού του προϊόντος.
- ▶ Σημειώστε τα ιδιαίτερα χαρακτηριστικά του ρυθμιστή πίεσης καθώς και τις λεπτομέρειες της εγκατάστασης.
- ▶ Εγκαταστήστε μια προαιρετική διάταξη ασφαλείας όσο το δυνατόν πιο κοντά στην είσοδο κρύου νερού του προϊόντος.
 - Απαιτούμενα εξαρτήματα συναρμολόγησης ασφαλείας: Ανακουφιστική βαλβίδα εκτόνωσης, βαλβίδα απομόνωσης, βαλβίδα αντεπιστροφής και σωλήνας εκκένωσης
- ▶ Εγκαταστήστε το σωλήνα κατάθλιψης πάνω από τη χοάνη του σωλήνα αποστράγγισης με τέτοιο τρόπο ώστε ο σωλήνας κατάθλιψης απέναντι από την ατμόσφαιρα να παραμένει ανοιχτός.
- ▶ Εγκαταστήστε τις σωληνώσεις αποχέτευσης σε περιβάλλον χωρίς παγετό με σταθερή κλίση προς τα κάτω σε μια αποχέτευση.
- ▶ Ενημερώστε τον τελικό χρήστη ότι πρέπει να ελέγξει χειροκίνητα ότι η ανακουφιστική βαλβίδα εκτόνωσης λειτουργεί σωστά σε τακτά χρονικά διαστήματα.

1.3.11 Ανακουφιστική βαλβίδα εκτόνωσης

- ▶ Κατά τη λειτουργία, μπορεί να στάζει ζεστό νερό από τη βαλβίδα εκτόνωσης.
- ▶ Η ανακουφιστική βαλβίδα εκτόνωσης πρέπει να παραμείνει ανοιχτή στην ατμόσφαιρα.

1.3.12 Αντικατάσταση του κατεστραμμένου καλωδίου τροφοδοσίας

- ▶ Εάν το καλώδιο τροφοδοσίας αυτού του προϊόντος είναι κατεστραμμένο, πρέπει να αντικατασταθεί από τον κατασκευαστή ή την εξυπηρέτηση πελατών του ή άτομο με παρόμοια εξειδίκευση προκειμένου να αποφευχθούν τυχόν κίνδυνοι.





1.4 Κανονισμοί (οδηγίες, νόμοι, πρότυπα)

- ▶ Τηρείτε τους εθνικούς κανονισμούς, πρότυπα, οδηγίες, διατάγματα και νόμους.



2 Σημειώσεις για την τεκμηρίωση

2.1 Τήρηση άλλων ισχύοντων εγγράφων

- ▶ Τηρείτε πάντα όλες τις οδηγίες λειτουργίας και εγκατάστασης που περιλαμβάνονται με τα στοιχεία του συστήματος.

2.2 Αποθήκευση εγγράφων

- ▶ Περάστε αυτές τις οδηγίες και όλα τα άλλα ισχύοντα έγγραφα στον τελικό χρήστη.

2.3 Εγκυρότητα των οδηγιών

Αυτή η γλωσσική έκδοση των οδηγιών ισχύει μόνο για την Αλβανία.

Αριθμός προϊόντος

DT4-B 50 INT I	8000031376
DT4-B 65 INT I	8000031378
DT4-B 80 INT I	8000031379

3 Επισκόπηση προϊόντος

3.1 Ονομασία προϊόντος

Το προϊόν είναι ένα Rezervuar elektrik i ujit të ngrohtë, mbyllur.

3.2 Πινακίδα δεδομένων

Η πινακίδα δεδομένων βρίσκεται στην κάτω πλευρά του προϊόντος. Η πινακίδα δεδομένων περιέχει τις ακόλουθες πληροφορίες:

Πληροφορίες	Έννοια
Σειριακός αρ.	Για αναγνώριση
DT4-B XX I	Ονομασία προϊόντος
I	Συμπληρώστε την ποσότητα
W	Ισχύς
V	Τάση λειτουργίας
Hz	Συχνότητα
MPa (bar)	Πίεση
IP xx	Διαβάθμιση IP
Σήμανση CE	Η μονάδα συμμορφώνεται με τα ευρωπαϊκά πρότυπα και οδηγίες
Δοχείο απορριμάτων	Σωστή απόρριψη της μονάδας

3.3 Σήμανση CE



Η σήμανση CE δείχνει ότι τα προϊόντα συμμορφώνονται με τις βασικές απαιτήσεις των ισχυουσών οδηγιών όπως αναφέρονται στη δήλωση συμμόρφωσης.

Μπορείτε να δείτε τη δήλωση συμμόρφωσης στον ιστότοπο του κατασκευαστή.

3.4 Σχέδιο

Ο κύλινδρος είναι εξοπλισμένος με εξωτερική θερμομόνωση. Το δοχείο κυλίνδρου είναι κατασκευασμένο από εμαγιέ χάλυβα. Τα θερμαντικά στοιχεία που μεταφέρουν τη θερμότητα βρίσκονται μέσα στο δοχείο. Ως πρόσθετη αντιδιαβρωτική προστασία, το δοχείο διαθέτει άνοδο προστασίας μαγνησίου.

3.5 Κανονισμοί συσκευασίας, μεταφοράς και αποθήκευσης

Τα προϊόντα παραδίδονται στη συσκευασία του κατασκευαστή.

Τα προϊόντα μεταφέρονται οδικώς, θαλάσσια και σιδηροδρομικώς σύμφωνα με τους κανονισμούς μεταφοράς εμπορευμάτων που ισχύουν για τα σχετικά μεταφορικά μέσα. Κατά τη μεταφορά, είναι απολύτως απαραίτητο το προϊόν να είναι σταθερά ασφαλισμένο ώστε να μην κινείται οριζόντια και κάθετα.

Τα προϊόντα που δεν είναι εγκατεστημένα αποθηκεύονται στη συσκευασία του κατασκευαστή. Τα προϊόντα πρέπει να φυλάσσονται σε κανονικές συνθήκες σε κλειστούς χώρους που διαθέτουν φυσική κυκλοφορία αέρα (μη επιθετικό και απαλλαγμένο από σκόνη περιβάλλον, διαβαθμίσεις θερμοκρασίας από -10 °C έως +37 °C, υγρασία αέρα έως 80%, χωρίς κραδασμούς ή δονήσεις).

3.6 Διάρκεια αποθήκευσης

– Διάρκεια αποθήκευσης: 2 χρόνια από την ημερομηνία παραγωγής

3.7 Διάρκεια ζωής

Εάν τηρούνται οι κανονισμοί για τη μεταφορά, αποθήκευση, εγκατάσταση και λειτουργία, η αναμενόμενη διάρκεια ζωής του προϊόντος είναι 15 χρόνια από την ημερομηνία εγκατάστασης.

4 Ρύθμιση

4.1 Έλεγχος του εύρους της παράδοσης

Ποσότητα	Εξάρτημα
1	Κύλινδρος ζεστού νερού οικιακής χρήσης
1	Κρεμαστό στήριγμα
1	Ανακουφιστική βαλβίδα εκτόνωσης
4	Βίδες
4	Βύσμα Rawl
4	Ροδέλα
1	Αποστάτης
1	Ρυθμιστικός κοχλίας
1	Γραμμή εκκένωσης
1	Οδηγίες λειτουργίας
1	Οδηγίες εγκατάστασης και συντήρησης

4.2 Απαιτήσεις για το χώρο εγκατάστασης

- ▶ Επιλέξτε το σημείο εγκατάστασης ώστε τα καλώδια να δρομολογούνται εύκολα.
- ▶ Εγκαταστήστε το προϊόν σε δωμάτια που είναι πάντα στεγνά και χωρίς παγετό.
- ▶ Βεβαιωθείτε ότι ο τοίχος είναι ομοιόμορφος, κάθετος και στιβαρός.
- ▶ Βεβαιωθείτε ότι η φέρουσα ικανότητα του τοίχου, των βυσμάτων και των βιδών είναι επαρκής για τη στήριξη του προϊόντος βάρος λειτουργίας.
- ▶ Βεβαιωθείτε ότι τα βύσματα και οι βίδες είναι κατάλληλες για τον τοίχο.

4.3 Απαιτήσεις για ηλεκτρική εγκατάσταση στο χώρο εγκατάστασης

- ▶ Βεβαιωθείτε ότι το προϊόν μπορεί να εγκατασταθεί εκτός των προστατευτικών περιοχών 0 έως 2.
- ▶ Βεβαιωθείτε ότι η κατοικία είναι εξοπλισμένη με γείωση.
- ▶ Βεβαιωθείτε ότι το ηλεκτρικό δίκτυο είναι κατάλληλο για το προϊόν.
 - Τάση: 230 V/50 Hz
- ▶ Βεβαιωθείτε ότι ο διακόπτης προστασίας γραμμής είναι κατάλληλος για το ρεύμα μέτρησης.
 - Ρεύμα μέτρησης: 16 A

4.4 Τήρηση των ελάχιστων διακένων

5.

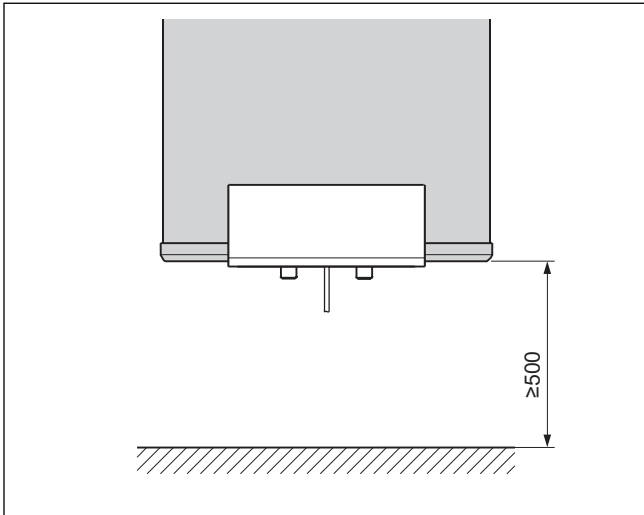

- ▶ Συμμορφωθείτε με τα ελάχιστα διακέννα κατά την εγκατάσταση.

4.5 Εγκατάσταση του προϊόντος

1. Κατά την εγκατάσταση, προσέξτε το μήκος της ηλεκτρικής γραμμής, τα ελάχιστα κενά σε σχέση με τον τοίχο, το δάπεδο και την οροφή και την επιτρεπόμενη προστατευτική περιοχή.

Κατάσταση: Τοίχος από κοίλα τούβλα από σκυρόδεμα

- ▶ Εγκαταστήστε το προϊόν χρησιμοποιώντας μια ειδική φέρουσα δομή.

2. Με βάση το βάρος λειτουργίας του προϊόντος και τη δομική κατάσταση της επιφάνειας εγκατάστασης, καθορίστε το υλικό στερέωσης, π.χ. τάπες και βίδες.
3. Βεβαιωθείτε ότι τα βύσματα και οι βίδες είναι κατάλληλα για την επιφάνεια εγκατάστασης του προϊόντος.
4. Χρησιμοποιήστε το πρότυπο εγκατάστασης που είναι τυπωμένο στη συσκευασία.

Ανοίξτε τις τρύπες.

6. Εισαγάγετε τα βύσματα της ράβδου στις οπές και βιδώστε τις βίδες.
 - Διάκενο μεταξύ της βίδας και του τοίχου: \approx 30 mm
7. Τοποθετήστε το στήριγμα ανάρτησης.
8. Χρησιμοποιήστε μια βίδα για να εγκαταστήσετε τον αποστάτη στο κάτω άκρο του κυλίνδρου στον τοίχο.
9. Χρησιμοποιήστε τη βίδα ρύθμισης για να ευθυγραμμίσετε το προϊόν παράλληλα με τον τοίχο.
10. Ευθυγραμμίστε τους βραχίονες ανάρτησης κάθετα και σφίξτε τις βίδες.
11. Τοποθετήστε το προϊόν στους βραχίονες ανάρτησης χρησιμοποιώντας τα άγγιστρα.

4.6 Εγκατάσταση του προϊόντος



Προειδοποίηση.

Κίνδυνος δυσμενών επιπτώσεων στην υγεία που προκαλούνται από ακαθαρσίες στο πόσιμο νερό.

Υπολείμματα σφράγισης, βρωμιές ή άλλα υπολείμματα στους αγωγούς μπορεί να επηρεάσουν αρνητικά την ποιότητα του πόσιμου νερού.

- ▶ Ξεπλύνετε καλά όλους τους σωλήνες ζεστού και κρύου νερού πριν εγκαταστήσετε το προϊόν.

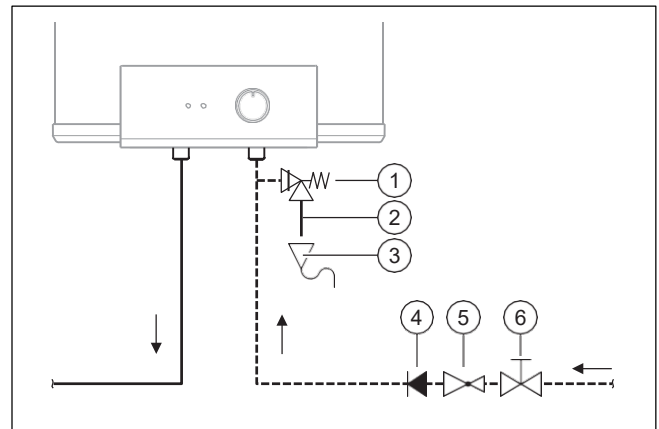

- | | |
|-----------------------------------|--|
| 1 Ανακουφιστική βαλβίδα εκτόνωσης | 4 Αποτροπή ροής επιστροφής (προαιρετικό) |
| 2 Γραμμή εκκένωσης | 5 Μειωτής πίεσης (προαιρετικό) |
| 3 Tundish (προαιρετικά) | 6 Βαλβίδα διακοπής |

1. Εγκαταστήστε εξαρτήματα (1) να (6) σύμφωνα με την εικόνα.
2. Τοποθετήστε τη συσκευή ασφαλείας όσο το δυνατόν πιο κοντά στην είσοδο κρύου νερού του προϊόντος.
3. Τοποθετήστε τις σωληνώσεις αποχέτευσης σε σταθερή κλίση.
4. Διατηρήστε ένα διάκενο μεταξύ του σωλήνα εκκένωσης της βαλβίδας εκτόνωσης και του κατανεμητή, έτσι ώστε οι σωληνώσεις αποστράγγισης να είναι ανοιχτές στην ατμόσφαιρα.
 - Διάκενο: \geq 20 mm
5. Βεβαιωθείτε ότι η διάμετρος των σωληνώσεων αποστράγγισης είναι τουλάχιστον ίση με αυτή του σωλήνα εκκένωσης της βαλβίδας εκτόνωσης.
6. Εάν η πίεση σύνδεσης είναι υψηλή, εγκαταστήστε έναν μειωτήρα πίεσης.

- Πίεση σύνδεσης: $\geq 0,6$ MPa
- Ρύθμιση πίεσης: 0,3 έως 0,4 MPa

5 Ηλεκτρολογική εγκατάσταση

Μόνο εξειδικευμένοι ηλεκτρολόγοι επιτρέπεται να πραγματοποιούν την ηλεκτρική εγκατάσταση.

5.1 Σύνδεση του προϊόντος

1. Βεβαιωθείτε ότι δεν έχετε συνδέσει το προϊόν στο ηλεκτρικό δίκτυο πριν από την εκκίνηση.
2. Για να συνδέσετε το προϊόν, χρησιμοποιήστε Η 05 VV-F 3 G 1,0 mm² γραμμές.
3. Κλείστε την παροχή ρεύματος.
4. Ελέγξτε ότι δεν υπάρχει τάση.
5. Ασφαλίστε την τροφοδοσία ρεύματος από την επανενεργοποίηση.
6. Γειώστε τον κύλινδρο ζεστού νερού οικιακής χρήσης.
7. Μην χρησιμοποιείτε αγωγούς για γείωση.
8. Προστατέψτε το ηλεκτρικό κύκλωμα χρησιμοποιώντας διακόπτη κυκλώματος.
 - Ονομαστικό ρεύμα: ≥ 16 A
9. Απενεργοποιήστε τον διακόπτη κυκλώματος.
10. Συνδέστε τα ηλεκτρικά καλώδια σύνδεσης.

5.1.1 Σύνδεση ηλεκτρικών γραμμών

5.1.1.1 Μονοφασική σύνδεση, 230 V ~

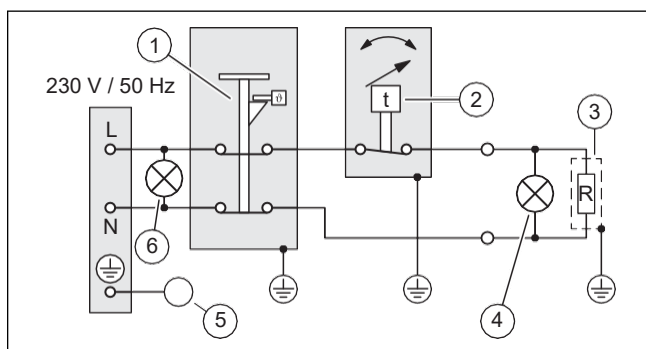

- | | | | |
|---|--|---|-------------------|
| 1 | Συσκευή διακοπής υπερθέρμανσης ασφαλείας | 4 | LED θέρμανσης |
| 2 | Θερμοστάτης | 5 | Γείωση |
| 3 | Θερμαντικό στοιχείο, 1,8 kW | 6 | LED τάσης δικτύου |

6 Αρχική εκκίνηση

Η αρχική εκκίνηση πρέπει να πραγματοποιείται μόνο από την εξυπηρέτηση πελατών.

6.1 Εκκίνηση

1. Ανοίξτε τη στρόφιγγα κρύου νερού.
2. Ανοίξτε τις βρύσες ζεστού νερού.
3. Περιμένετε μέχρι να ρέει νερό από τις βρύσες ζεστού νερού.
4. Κλείστε τις βρύσες ζεστού νερού.
5. Ελέγξτε τη βαλβίδα εκτόνωσης ανοίγοντας τη στρόφιγγα αποστράγγισης στην ανακουφιστική βαλβίδα εκτόνωσης.
 - ◁ Το νερό πρέπει να διαφεύγει από τον κρουνό αποστράγγισης.
6. Ελέγξτε όλες τις συνδέσεις σωλήνων για στεγανότητα.
7. Ανοίξτε τον κεντρικό διακόπτη.
8. Ενεργοποιήστε τον διακόπτη προστασίας γραμμής.



Κίνδυνος!

Κίνδυνος θανάτου από λεγιονέλλα.

Η λεγιονέλλα πολλαπλασιάζεται σε θερμοκρασίες κάτω των 60 °C.

- ▶ Βεβαιωθείτε ότι ο τελικός χρήστης είναι εξοικειωμένος με όλα τα μέτρα κατά της λεγιονέλλας κατά σειρά να συμμορφώνονται με τους ισχύοντες κανονισμούς σχετικά με την πρόληψη της λεγιονέλλας.

9. Ρυθμίστε την απαιτούμενη θερμοκρασία.
 - Εύρος θερμοκρασίας: 10 έως 75 °C
 - ◁ Το σύμβολο θέρμανσης ανάβει μέχρι να επιτευχθεί η θερμοκρασία του νερού.
10. Περιμένετε μέχρι να τελειώσει ο χρόνος προθέρμανσης προτού θέσετε το προϊόν σε κανονική λειτουργία.

7 Παράδοση του προϊόντος στον τελικό χρήστη

- ▶ Ενημερώστε τον τελικό χρήστη πώς να χειριστεί το προϊόν. Απαντήστε σε τυχόν ερωτήσεις που μπορεί να έχει ο τελικός χρήστης. Ειδικότερα, αφιερώστε προσοχή στις προειδοποιήσεις ασφαλείας που πρέπει να ακολουθεί ο τελικός χρήστης.
- ▶ Εξηγήστε στον τελικό χρήστη πώς λειτουργούν οι συσκευές ασφαλείας και πού βρίσκονται.
- ▶ Εξηγήστε στον τελικό χρήστη πώς να περιορίσει τη θερμοκρασία του ζεστού νερού οικιακής χρήσης στο σημείο αποστράγγισης για να αποτρέψει ζεμάτισμα.
- ▶ Ενημερώστε τον τελικό χρήστη ότι πρέπει να συντηρεί το προϊόν σύμφωνα με τα καθορισμένα χρονικά διαστήματα.
- ▶ Παρέχετε στον τελικό χρήστη όλες τις σχετικές οδηγίες και την τεκμηρίωση της μονάδας για φύλαξη.

8 Συντήρηση

8.1 Έλεγχος της ανόδου προστασίας μαγνησίου

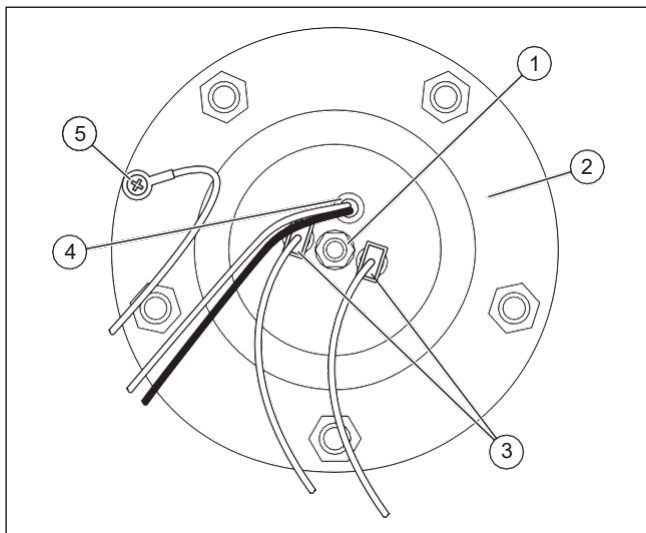

- | | |
|----------------------------------|------------------|
| 1 Μπουλόνι θερμαντικού στοιχείου | 4 Θερμοστάτης |
| 2 Φλάντζα με εξάγωνα παξιμάδια | 5 Γραμμή γείωσης |
| 3 Θερμαντικό στοιχείο | |

1. Αποσυνδέστε το προϊόν από την παροχή ρεύματος. (→ Σελίδα 21)
2. Αδειάστε το προϊόν. (→ Σελίδα 22)

Αφαίρεση της φλάντζας

3. Ξεβιδώστε το κάλυμμα στη φλάντζα.
4. Ξεβιδώστε τη γραμμή γείωσης από τη φλάντζα.
5. Αποσυνδέστε το φως από το στοιχείο θέρμανσης.
6. Αφαιρέστε τον θερμοστάτη.
7. Ξεβιδώστε τα εξαγωνικά παξιμάδια από τη φλάντζα.
8. Αφαιρέστε τη φλάντζα κατευθείαν από τη δεξαμενή του κυλίνδρου.

Αντικατάσταση της ανόδου προστασίας μαγνησίου

9. Αντικαταστήστε την άνοδο προστασίας μαγνησίου όταν έχει φθαρεί.
 - Φθορά: 60 %

Τοποθέτηση της φλάντζας

10. Αντικαταστήστε τη στεγανοποίηση της φλάντζας.
11. Βιδώστε τη φλάντζα στη θέση της.
12. Βιδώστε τη γραμμή γείωσης.
13. Συνδέστε τον θερμοστάτη στο προβλεπόμενο άνοιγμα.
14. Συνδέστε το φως στο θερμαντικό στοιχείο.
15. Βιδώστε καλά το κάλυμμα στο προϊόν.
16. Εκκινήστε το προϊόν. (→ Σελίδα 20)

8.2 Έλεγχος του εσωτερικού δοχείου και των εξαρτημάτων για εναπόθεση αλάτων

1. Αποσυνδέστε το προϊόν από την παροχή ρεύματος. (→ Σελίδα 21)
2. Αδειάστε το προϊόν. (→ Σελίδα 22)
3. Αφαιρέστε τη φλάντζα. (→ Σελίδα 21)
4. Εάν χρειάζεται, καθαρίστε το εσωτερικό δοχείο με αφάλατωση ή ξύνοντάς το προσεκτικά με ξύλινη σπάτουλα.
5. Τοποθετήστε τη φλάντζα. (→ Σελίδα 21)
6. Αντικαταστήστε τα εξαρτήματα εάν είναι απαραίτητο.
7. Εκκινήστε το προϊόν. (→ Σελίδα 20)

9 Ανίχνευση και εξάλειψη βλαβών

9.1 Αντικατάσταση ελαττωματικού θερμοστάτη

1. Αποσυνδέστε το προϊόν από την παροχή ρεύματος. (→ Σελίδα 21)
2. Ξεβιδώστε τις βίδες στο κάλυμμα της φλάντζας.
3. Αφαιρέστε τον ελαττωματικό θερμοστάτη.
4. Συνδέστε τον νέο θερμοστάτη στο προβλεπόμενο άνοιγμα.
5. Βιδώστε καλά το κάλυμμα στο προϊόν.
6. Εκκινήστε το προϊόν. (→ Σελίδα 20)

9.2 Αντικατάσταση ελαττωματικού στοιχείου θέρμανσης

1. Αποσυνδέστε το προϊόν από την παροχή ρεύματος. (→ Σελίδα 21)
2. Αδειάστε το προϊόν. (→ Σελίδα 22)
3. Αφαιρέστε τη φλάντζα. (→ Σελίδα 21)
4. Ξεβιδώστε το ελαττωματικό θερμαντικό στοιχείο από τη φλάντζα.
5. Βιδώστε το νέο θερμαντικό στοιχείο στη φλάντζα.
6. Τοποθετήστε τη φλάντζα. (→ Σελίδα 21)
7. Εκκινήστε το προϊόν. (→ Σελίδα 20)

9.3 Επισκόπηση μηνυμάτων σφαλμάτων

Ενδείξεις LED σφάλματος (→ Σελίδα 24)

10 Παροπλισμός

Αποσύνδεση του προϊόντος από την παροχή ρεύματος



Κίνδυνος!

Κίνδυνος ηλεκτροπληξίας

Υπάρχει κίνδυνος ηλεκτροπληξίας όταν εργάζεστε σε ηλεκτρικά εξαρτήματα που είναι συνδεδεμένα στο δίκτυο χαμηλής τάσης.

- ▶ Αποσυνδέστε το προϊόν από την παροχή ρεύματος.
- ▶ Ασφαλίστε το προϊόν ώστε να μην ενεργοποιηθεί ξανά.
- ▶ Ελέγξτε ότι το προϊόν δεν έχει τάση.
- ▶ Ανοίξτε το προϊόν μόνο όταν δεν έχει τάση.

- ▶ Αφαιρέστε τις γραμμές σύνδεσης δικτύου.

Άδειασμα του προϊόντος

1. Κλείστε τη στρόφιγγα αναστολής κρύου νερού.
2. Ανοίξτε μια βαλβίδα ζεστού νερού που είναι συνδεδεμένη στο προϊόν.
3. Χαλαρώστε τη σύνδεση μεταξύ του σωλήνα κρύου νερού και του προϊόντος.
4. Αποστραγγίστε τον κύλινδρο ζεστού νερού οικιακής χρήσης μέσω του σωλήνα κρύου νερού του προϊόντος.

Αφαίρεση του προϊόντος

5. Αφαιρέστε τη σωλήνωση κρύου και ζεστού νερού.
6. Ξεβιδώστε τις βίδες.
7. Σηκώστε το προϊόν και αφαιρέστε το από τον τοίχο.
8. Αφαιρέστε τις βίδες από τον τοίχο.

11 Εξυπηρέτηση πελατών

Μπορείτε να βρείτε τα στοιχεία επικοινωνίας για την εξυπηρέτηση πελατών μας κάτω από τη διεύθυνση στην πίσω σελίδα αυτού του εγγράφου.

Παράρτημα

A Διαστάσεις και σχέδιο διαστάσεων

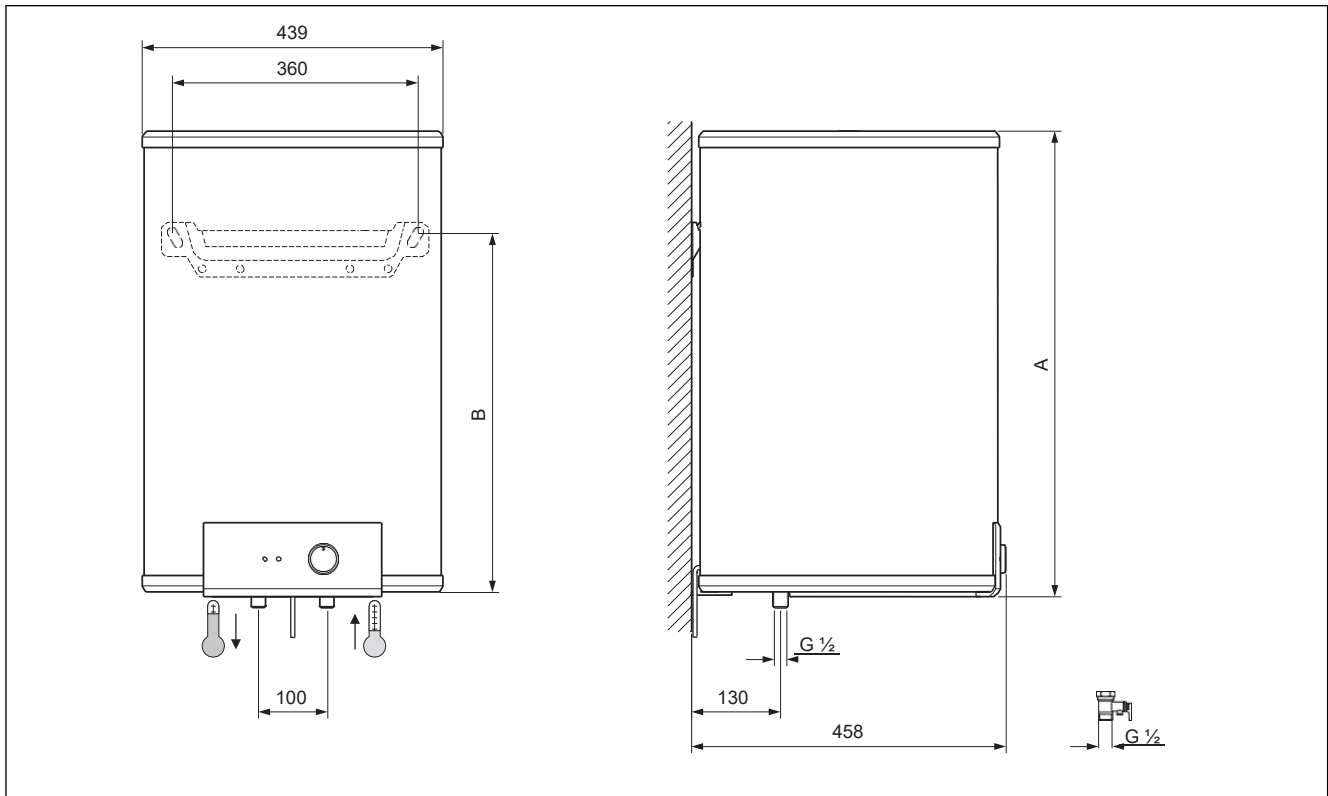

Διαστάσεις

	A	B
DT4-B 50 INT I	555 mm	408 mm
DT4-B 65 INT I	680 mm	533 mm
DT4-B 80 INT I	805 mm	658 mm

B Τεχνικά στοιχεία

	Όγκος πλήρωσης	Βάρος λειτουργίας	Καθαρό βάρος	Ισχύς	Τάση δικτύου
DT4-B 50 INT I	50 l	67 kg	17 kg	1,8 kW	230 V
DT4-B 65 INT I	65 l	85 kg	20 kg	1,8 kW	230 V
DT4-B 80 INT I	77 l	101 kg	24 kg	1,8 kW	230 V

	Κατηγορία προστασίας	Διαβάθμιση IP
DT4-B 50 INT I	I	IP24
DT4-B 65 INT I	I	IP24
DT4-B 80 INT I	I	IP24

B.1 Τεχνικά στοιχεία – Γενικά

Θερμομόνωση	Αφρός PU, χωρίς CFC
Εσωτερικό δοχείο	Χάλυβας, εμαγιέ, με άνοδο προστασίας μαγνησίου

C Ενδείξεις LED σφάλματος

Οθόνη	Αιτία	Αντιμετώπιση
Το LED θέρμανσης αναβοσβήνει	Μη ταξινομημένο σφάλμα	Ελέγξτε ολόκληρο το σύστημα για ελαττωματικά εξαρτήματα. Αντικαταστήστε το ελαττωματικό εξάρτημα.

Οδηγίες εγκατάστασης και συντήρησης

Περιεχόμενα

1	Ασφάλεια	26
1.1	Προειδοποιήσεις σχετικά με δράση.....	26
1.2	Προβλεπόμενη χρήση.....	26
1.3	Γενικές πληροφορίες ασφαλείας.....	26
1.4	Κανονισμοί (οδηγίες, νόμοι, πρότυπα)	28
2	Σημειώσεις για την τεκμηρίωση	29
2.1	Τήρηση άλλων ισχύοντων εγγράφων	29
2.2	Αποθήκευση εγγράφων	29
2.3	Εγκυρότητα των οδηγιών	29
3	Επισκόπηση προϊόντος	29
3.1	Ονομασία προϊόντος	29
3.2	Πινακίδα δεδομένων.....	29
3.3	Σήμανση CE	29
3.4	Σχέδιο	29
3.5	Κανονισμοί συσκευασίας, μεταφοράς και αποθήκευσης	29
3.6	Διάρκεια αποθήκευσης	29
3.7	Διάρκεια ζωής.....	29
4	Ρύθμιση	29
4.1	Έλεγχος του εύρους της παράδοσης.....	29
4.2	Απαιτήσεις για το χώρο εγκατάστασης.....	30
4.3	Απαιτήσεις για ηλεκτρική εγκατάσταση στο χώρο εγκατάστασης.....	30
4.4	Τήρηση των ελάχιστων διάκενων.....	30
4.5	Εγκατάσταση του προϊόντος.....	30
4.6	Εγκατάσταση του προϊόντος.....	30
5	Ηλεκτρολογική εγκατάσταση	31
5.1	Σύνδεση του προϊόντος	31
6	Αρχική εκκίνηση	31
6.1	Εκκίνηση	31
7	Παράδοση του προϊόντος στον τελικό χρήστη 31	
8	Συντήρηση	32
8.1	Έλεγχος της ανόδου προστασίας μαγνησίου	32
8.2	Έλεγχος του εσωτερικού δοχείου και των εξαρτημάτων για εναπόθεση κλίμακας	32
9	Ανίχνευση και εξάλειψη βλαβών	32
9.1	Αντικατάσταση ελαττωματικού θερμοστάτη	32
9.2	Αντικατάσταση ελαττωματικού στοιχείου θέρμανσης	32
9.3	Επισκόπηση μηνυμάτων σφαλμάτων.....	32
10	Παροπλισμός	32
11	Εξυπηρέτηση πελατών	33
	Παράρτημα	34
A	Διαστάσεις και σχέδιο διαστάσεων	34
B	Τεχνικά στοιχεία	34
B.1	Τεχνικά στοιχεία – Γενικά.....	34
C	Ενδείξεις LED σφάλματος	35

1 Ασφάλεια

1.1 Προειδοποιήσεις που σχετίζονται με ενέργειες

Ταξινόμηση προειδοποιήσεων που

σχετίζονται με ενέργειες

Οι προειδοποιήσεις που σχετίζονται με τη δράση ταξινομούνται σύμφωνα με τη σοβαρότητα του πιθανού κινδύνου χρησιμοποιώντας τα ακόλουθα προειδοποιητικά σήματα και λέξεις σήμανσης:

Προειδοποιητικά σύμβολα και προειδοποιητικές λέξεις



Κίνδυνος!

Άμεσος κίνδυνος για τη ζωή ή κίνδυνος σοβαρού προσωπικού τραυματισμού



Κίνδυνος!

Κίνδυνος θανάτου από ηλεκτροπληξία



Προειδοποίηση.

Κίνδυνος μικροτραυματισμού



Προσοχή.

Κίνδυνος υλικού ή περιβάλλοντος βλάβη

1.2 Προβλεπόμενη χρήση

Υπάρχει κίνδυνος τραυματισμού ή θανάτου του χρήστη ή άλλων ή πρόκλησης ζημιάς στο προϊόν και σε άλλες ιδιότητες σε περίπτωση ακατάλληλης χρήσης ή χρήσης για την οποία δεν προορίζεται.

Το προϊόν έχει σχεδιαστεί για να παράγει και να διατηρεί θερμαινόμενο πόσιμο νερό για τα νοικοκυριά.

- Μέγ. θερμοκρασία ζεστού νερού: 75 °C

Το προϊόν είναι εγκεκριμένο αποκλειστικά για κάθετη τοποθέτηση στον τοίχο.

Το προϊόν πρέπει να λειτουργεί μόνο εάν έχει εγκατασταθεί ομάδα ασφαλείας.

Η προβλεπόμενη χρήση περιλαμβάνει τα ακόλουθα:

- τήρηση των συνοδευτικών οδηγιών λειτουργίας, εγκατάστασης και συντήρησης του προϊόντος και οποιοδήποτε άλλου συστήματος τάστασης
- συμμόρφωση με όλους τους όρους επιθεώρησης και συντήρησης που αναφέρονται στις οδηγίες.

Η χρήση του προϊόντος σε οχήματα, όπως τροχόσπιτα και τροχόσπιτα, δεν ταξινομείται ως προβλεπόμενη χρήση. Οι μονάδες που δεν ταξινομούνται ως οχήματα είναι αυτές που είναι εγκατεστημένες μια σταθερή και μόνιμη τοποθεσία (γνωστή ως "σταθερή εγκατάσταση").

Οποιαδήποτε άλλη χρήση που δεν καθορίζεται στις παρούσες οδηγίες ή χρήση πέρα από αυτή που καθορίζεται σε αυτό το έγγραφο, θα θεωρείται ακατάλληλη χρήση. Οποιαδήποτε άμεση εμπορική ή βιομηχανική χρήση θεωρείται επίσης ακατάλληλη.

Προσοχή.

Απαγορεύεται οποιαδήποτε ακατάλληλη χρήση

1.3 Γενικές πληροφορίες ασφαλείας

1.3.1 Κίνδυνος που προκαλείται από ανεπαρκή προσόντα

Οι ακόλουθες εργασίες πρέπει να εκτελούνται μόνο από ικανά άτομα που έχουν επαρκή προσόντα για να το κάνουν:

- Ρύθμιση
 - Αποσυναρμολόγηση
 - Εγκατάσταση
 - Εκκίνηση
 - Επιθεώρηση και συντήρηση
 - Επισκευή
 - Παροπλισμός
- Συνεχίστε σύμφωνα με την τρέχουσα τεχνική τεχνολογία.

1.3.2 Κίνδυνος θανάτου από ηλεκτροπληξία

Υπάρχει κίνδυνος θανάτου από ηλεκτροπληξία εάν αγγίξετε ηλεκτροφόρα εξαρτήματα.

Πριν ξεκινήσετε τις εργασίες για το προϊόν:

- Αποσυνδέστε το προϊόν από την παροχή ρεύματος κλείνοντας όλα τα τροφοδοτικά σε όλους τους πόλους (ηλεκτρικό διαχωριστικό με διάκενο επαφής τουλάχιστον 3 mm, π.χ. ασφάλεια ή διακόπτης κυκλώματος).
- Προστατευτείτε από την επανενεργοποίηση.
- Ελέγξτε ότι δεν υπάρχει τάση.

1.3.3 Κίνδυνος εγκαυμάτων ή εγκαυμάτων που προκαλούνται από καυτά εξαρτήματα

- Εκτελέστε εργασίες σε αυτά τα εξαρτήματα μόνο αφού έχουν κρυώσει.

1.3.4 Κίνδυνος εγκαυμάτων και υλικών ζημιών λόγω διαφυγής ζεστού ή κρύου νερού

- Εάν χρησιμοποιείτε πλαστικούς σωλήνες για τη σύνδεση ζεστού ή κρύου νερού του προϊόντος, πρέπει να χρησιμοποιείτε μόνο σωλήνες που έχουν αντίσταση θερμοκρασίας ανθεκτικό στους 95 °C υπό πίεση 1,0 MPa (10 bar).

1.3.5 Κίνδυνος υλικών ζημιών που προκαλείται από τη χρήση ακατάλληλου εργαλείου

- ▶ Χρησιμοποιείτε το σωστό εργαλείο.

1.3.6 Κίνδυνος υλικών ζημιών από παγετό

- ▶ Μην εγκαθιστάτε το προϊόν σε χώρους επιρρεπείς σε παγετό.

1.3.7 Υλικές ζημιές από διαρροές

- ▶ Βεβαιωθείτε ότι δεν υπάρχει μηχανική καταπόνηση στα καλώδια σύνδεσης.
- ▶ Μην αναστέλλετε κανένα φορτίο από τους σωλήνες(π.χ. ρούχα).

1.3.8 Κίνδυνος θανάτου λόγω των εξαρτημάτων της ομάδας ασφαλείας είτε δεν έχουν τοποθετηθεί είτε έχουν τοποθετηθεί λανθασμένα

Εάν ορισμένα εξαρτήματα της ομάδας ασφαλείας (π.χ. εκτονωτική βαλβίδα, αποτροπή ροής επιστροφής, μειωτήρας πίεσης) είτε δεν έχουν εγκατασταθεί είτε έχουν τοποθετηθεί λανθασμένα, αυτό μπορεί να οδηγήσει σε δυνητικά θανατηφόρο ζεμάτισμα και άλλους τραυματισμούς.

- ▶ Εγκαταστήστε τα απαραίτητα εξαρτήματα της ομάδας ασφαλείας.
- ▶ Μην τοποθετείτε υδραυλικά εξαρτήματα μεταξύ της ομάδας ασφαλείας και του σωλήνα κρύου νερού του οικιακού κυλίνδρου ζεστού νερού.
- ▶ Εξηγήστε στον χειριστή πώς λειτουργεί η ομάδα ασφαλείας και πού πρέπει να τοποθετηθεί.

1.3.9 Υλικές ζημιές λόγω ακατάλληλης επιφάνειας εγκατάστασης

Η επιφάνεια εγκατάστασης πρέπει να είναι ομαλή και να έχει επαρκή φέρουσα ικανότητα ώστε να υποστηρίζει το βάρος λειτουργίας του προϊόντος. Μια ανώμαλη επιφάνεια εγκατάστασης μπορεί να προκαλέσει διαρροές στο προϊόν.

Εάν η επιφάνεια εγκατάστασης δεν έχει επαρκή φέρουσα ικανότητα, το προϊόν μπορεί να αποκολληθεί και να πέσει.

Υπάρχει κίνδυνος θανάτου εάν οι συνδέσεις υπόκεινται σε διαρροές.

- ▶ Βεβαιωθείτε ότι το προϊόν είναι τοποθετημένο ομοιόμορφα στην επιφάνεια εγκατάστασης.

- ▶ Βεβαιωθείτε ότι η επιφάνεια εγκατάστασης έχει επαρκή φέρουσα ικανότητα για να αντέξει το βάρος λειτουργίας του προϊόντος.

1.3.10 Υπερβολική πίεση νερού

Η υπερβολική πίεση του νερού μπορεί να οδηγήσει σε ζημιά στο προϊόν και, ως εκ τούτου, να προκαλέσει τραυματισμούς.

Ισχύει: Προϊόν με ονομαστική υπερπίεση > 6 bar

- ▶ Εγκαταστήστε έναν ρυθμιστή πίεσης όσο το δυνατόν πιο κοντά στην είσοδο κρύου νερού του προϊόντος.
- ▶ Σημειώστε τα ιδιαίτερα χαρακτηριστικά του ρυθμιστή πίεσης καθώς και τις λεπτομέρειες της εγκατάστασης.

- ▶ Εγκαταστήστε μια προαιρετική διάταξη ασφαλείας όσο το δυνατόν πιο κοντά στην είσοδο κρύου νερού του προϊόντος.
 - Απαιτούμενα εξαρτήματα συναρμολόγησης ασφαλείας: Ανακουφιστική βαλβίδα εκτόνωσης, βαλβίδα απομόνωσης, βαλβίδα αντεπιστροφής και σωλήνας εκκένωσης
- ▶ Εγκαταστήστε το σωλήνα κατάθλιψης πάνω από τη χροάνη του σωλήνα αποστράγγισης με τέτοιο τρόπο ώστε ο σωλήνας κατάθλιψης απέναντι από την ατμόσφαιρα να παραμένει ανοιχτός.
- ▶ Εγκαταστήστε τις σωληνώσεις αποχέτευσης σε περιβάλλον χωρίς παγετό με σταθερή κλίση προς τα κάτω σε μια αποχέτευση.
- ▶ Ενημερώστε τον τελικό χρήστη ότι πρέπει να ελέγξει χειροκίνητα ότι η ανακουφιστική βαλβίδα εκτόνωσης λειτουργεί σωστά σε τακτά χρονικά διαστήματα.

1.3.11 Ανακουφιστική βαλβίδα εκτόνωσης

- ▶ Κατά τη λειτουργία, μπορεί να στάζει ζεστό νερό από τη βαλβίδα εκτόνωσης.
- ▶ Η ανακουφιστική βαλβίδα εκτόνωσης πρέπει να παραμείνει ανοιχτή στην ατμόσφαιρα.

1.3.12 Αντικατάσταση του κατεστραμμένου καλωδίου τροφοδοσίας

- ▶ Εάν το καλώδιο τροφοδοσίας αυτού του προϊόντος είναι κατεστραμμένο, πρέπει να αντικατασταθεί από τον κατασκευαστή ή την εξυπηρέτηση πελατών του ή άτομο με παρόμοια εξειδίκευση προκειμένου να αποφευχθούν τυχόν κίνδυνοι.



1.4 Κανονισμοί (οδηγίες, νόμοι, πρότυπα)

- ▶ Τηρείτε τους εθνικούς κανονισμούς, πρότυπα, οδηγίες, διατάγματα και νόμους.



2 Σημειώσεις για την τεκμηρίωση

2.1 Τήρηση άλλων ισχύοντων εγγράφων

- ▶ Τηρείτε πάντα όλες τις οδηγίες λειτουργίας και εγκατάστασης που περιλαμβάνονται με τα στοιχεία του συστήματος.

2.2 Αποθήκευση εγγράφων

- ▶ Περάστε αυτές τις οδηγίες και όλα τα άλλα ισχύοντα έγγραφα στον τελικό χρήστη.

2.3 Εγκυρότητα των οδηγιών

Αυτή η γλωσσική έκδοση των οδηγιών ισχύει μόνο για το Τουρκμενιστάν.

Αριθμός προϊόντος

DT4-B 50 INT I	8000031376
DT4-B 65 INT I	8000031378
DT4-B 80 INT I	8000031379

3 Επισκόπηση προϊόντος

3.1 Ονομασία προϊόντος

Το προϊόν είναι ένα Elektrik suw ýyladyjy enjam, ýaryk.

3.2 Πινακίδα δεδομένων

Η πινακίδα δεδομένων βρίσκεται στην κάτω πλευρά του προϊόντος. Η πινακίδα δεδομένων περιέχει τις ακόλουθες πληροφορίες:

Πληροφορίες	Έννοια
Σειριακός αρ.	Για αναγνώριση
DT4-B XX I	Ονομασία προϊόντος
I	Συμπληρώστε την ποσότητα
W	Ισχύς
V	Τάση λειτουργίας
Hz	Συχνότητα
MPa (bar)	Πίεση
IP xx	Διαβάθμιση IP
Σήμανση CE	Η μονάδα συμμορφώνεται με τα ευρωπαϊκά πρότυπα και οδηγίες
Δοχείο απορριμάτων	Σωστή απόρριψη της μονάδας

3.3 Σήμανση CE



Η σήμανση CE δείχνει ότι τα προϊόντα συμμορφώνονται με τις βασικές απαιτήσεις των ισχυουσών οδηγιών όπως αναφέρονται στη δήλωση συμμόρφωσης.

Μπορείτε να δείτε τη δήλωση συμμόρφωσης στον ιστότοπο του κατασκευαστή.

3.4 Σχέδιο

Ο κύλινδρος είναι εξοπλισμένος με εξωτερική θερμομόνωση. Το δοχείο κυλίνδρου είναι κατασκευασμένο από εμαγιέ χάλυβα. Τα θερμαντικά στοιχεία που μεταφέρουν τη θερμότητα βρίσκονται μέσα στο δοχείο. Ως πρόσθετη αντιδιαβρωτική προστασία, το δοχείο διαθέτει άνοδο προστασίας μαγνησίου.

3.5 Κανονισμοί συσκευασίας, μεταφοράς και αποθήκευσης

Τα προϊόντα παραδίδονται στη συσκευασία του κατασκευαστή.

Τα προϊόντα μεταφέρονται οδικώς, θαλάσσια και σιδηροδρομικώς σύμφωνα με τους κανονισμούς μεταφοράς εμπορευμάτων που ισχύουν για τα σχετικά μεταφορικά μέσα. Κατά τη μεταφορά, είναι απολύτως απαραίτητο το προϊόν να είναι σταθερά ασφαλισμένο ώστε να μην κινείται οριζόντια και κάθετα.

Τα προϊόντα που δεν είναι εγκατεστημένα αποθηκεύονται στη συσκευασία του κατασκευαστή. Τα προϊόντα πρέπει να φυλάσσονται σε κανονικές συνθήκες σε κλειστούς χώρους που διαθέτουν φυσική κυκλοφορία αέρα (μη επιθετικό και απαλλαγμένο από σκόνη περιβάλλον, διαβαθμίσεις θερμοκρασίας από -10 °C έως +37 °C, υγρασία αέρα έως 80%, χωρίς κραδασμούς ή δονήσεις).

3.6 Διάρκεια αποθήκευσης

– Διάρκεια αποθήκευσης: 2 χρόνια από την ημερομηνία παραγωγής

3.7 Διάρκεια ζωής

Εάν τηρούνται οι κανονισμοί για τη μεταφορά, αποθήκευση, εγκατάσταση και λειτουργία, η αναμενόμενη διάρκεια ζωής του προϊόντος είναι 15 χρόνια από την ημερομηνία εγκατάστασης.

4 Ρύθμιση

4.1 Έλεγχος του εύρους της παράδοσης

Ποσότητα	Εξάρτημα
1	Κύλινδρος ζεστού νερού οικιακής χρήσης
1	Κρεμαστό στήριγμα
1	Ανακουφιστική βαλβίδα εκτόνωσης
4	Βίδες
4	Βύσμα Rawl
4	Ροδέλα
1	Αποστάτης
1	Ρυθμιστικός κοχλίας
1	Γραμμή εκκένωσης
1	Οδηγίες λειτουργίας
1	Οδηγίες εγκατάστασης και συντήρησης

4.2 Απαιτήσεις για το χώρο εγκατάστασης

- ▶ Επιλέξτε το σημείο εγκατάστασης ώστε τα καλώδια να δρομολογούνται εύκολα.
- ▶ Εγκαταστήστε το προϊόν σε δωμάτια που είναι πάντα στεγνά και χωρίς παγετό.
- ▶ Βεβαιωθείτε ότι ο τοίχος είναι ομοιόμορφος, κάθετος και στιβαρός.
- ▶ Βεβαιωθείτε ότι η φέρουσα ικανότητα του τοίχου, των βυσμάτων και των βίδων είναι επαρκής για τη στήριξη του προϊόντος βάρος λειτουργίας.
- ▶ Βεβαιωθείτε ότι τα βύσματα και οι βίδες είναι κατάλληλες για τον τοίχο.

4.3 Απαιτήσεις για ηλεκτρική εγκατάσταση στο χώρο εγκατάστασης

- ▶ Βεβαιωθείτε ότι το προϊόν μπορεί να εγκατασταθεί εκτός των προστατευτικών περιοχών 0 έως 2.
- ▶ Βεβαιωθείτε ότι η κατοικία είναι εξοπλισμένη με γείωση.
- ▶ Βεβαιωθείτε ότι το ηλεκτρικό δίκτυο είναι κατάλληλο για το προϊόν.
 - Τάση: 230 V/50 Hz
- ▶ Βεβαιωθείτε ότι ο διακόπτης προστασίας γραμμής είναι κατάλληλος για το ρεύμα μέτρησης.
 - Ρεύμα μέτρησης: 16 A

4.4 Τήρηση των ελάχιστων διακένων

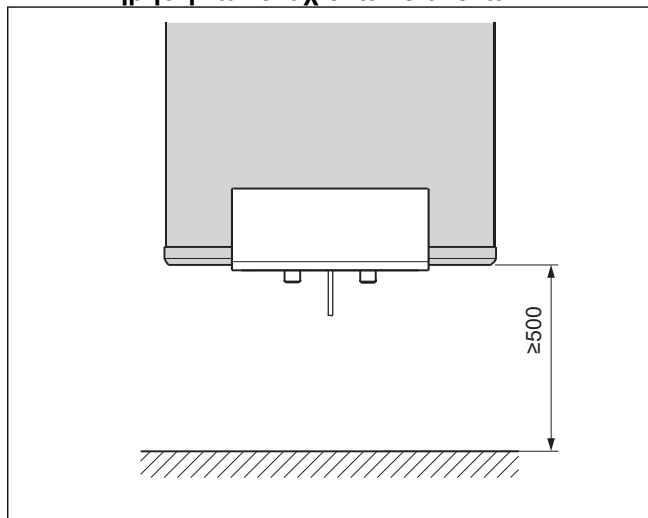

- ▶ Συμμορφωθείτε με τα ελάχιστα διάκενα κατά την εγκατάσταση.

4.5 Εγκατάσταση του προϊόντος

1. Κατά την εγκατάσταση, προσέξτε το μήκος της ηλεκτρικής γραμμής, τα ελάχιστα κενά σε σχέση με τον τοίχο, το δάπεδο και την οροφή και την επιτρεπόμενη προστατευτική περιοχή.

Κατάσταση: Τοίχος από κοίλα τούβλα από σκυρόδεμα

- ▶ Εγκαταστήστε το προϊόν χρησιμοποιώντας μια ειδική φέρουσα δομή.
2. Με βάση το βάρος λειτουργίας του προϊόντος και τη δομική κατάσταση της επιφάνειας εγκατάστασης, καθορίστε το υλικό στερέωσης, π.χ. τάπες και βίδες.
 3. Βεβαιωθείτε ότι τα βύσματα και οι βίδες είναι κατάλληλα για την επιφάνεια εγκατάστασης του προϊόντος.
 4. Χρησιμοποιήστε το πρότυπο εγκατάστασης που είναι τυπωμένο στη συσκευασία.

5. Ανοίξτε τις τρύπες.
6. Εισαγάγετε τα βύσματα της ράβδου στις οπές και βιδώστε τις βίδες.
 - Διάκενο μεταξύ της βίδας και του τοίχου: \approx 30 mm
7. Τοποθετήστε το στήριγμα ανάρτησης.
8. Χρησιμοποιήστε μια βίδα για να εγκαταστήσετε τον αποστάτη στο κάτω άκρο του κυλίνδρου στον τοίχο.
9. Χρησιμοποιήστε τη βίδα ρύθμισης για να ευθυγραμμίσετε το προϊόν παράλληλα με τον τοίχο.
10. Ευθυγραμμίστε τους βραχίονες ανάρτησης κάθετα και σφίξτε τις βίδες.
11. Τοποθετήστε το προϊόν στους βραχίονες ανάρτησης χρησιμοποιώντας τα άγγιστρα.

4.6 Εγκατάσταση του προϊόντος



Προειδοποίηση.

Κίνδυνος δυσμενών επιπτώσεων στην υγεία που προκαλούνται από ακαθαρσίες στο πόσιμο νερό.

Υπολείμματα σφράγισης, βρωμιές ή άλλα υπολείμματα στους αγωγούς μπορεί να επηρεάσουν αρνητικά την ποιότητα του πόσιμου νερού.

- ▶ Ξεπλύνετε καλά όλους τους σωλήνες ζεστού και κρύου νερού πριν εγκαταστήσετε το προϊόν.

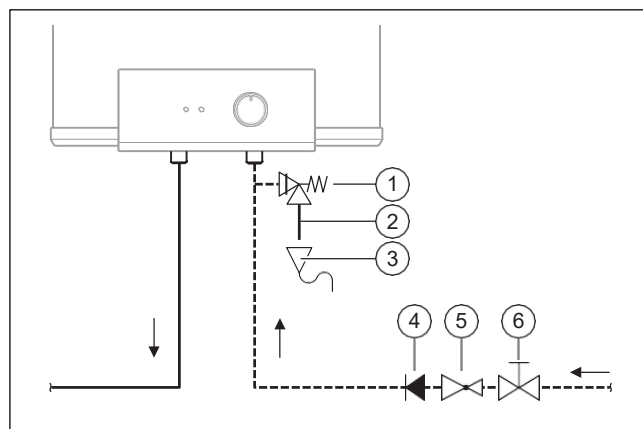

- | | |
|-----------------------------------|--|
| 1 Ανακουφιστική βαλβίδα εκτόνωσης | 4 Αποτροπή ροής επιστροφής (προαιρετικό) |
| 2 Γραμμή εκκένωσης | 5 Μειωτής πίεσης (προαιρετικό) |
| 3 Tundish (προαιρετικά) | 6 Βαλβίδα διακοπής |

1. Εγκαταστήστε εξαρτήματα (1) να (6) σύμφωνα με την εικόνα.
2. Τοποθετήστε τη συσκευή ασφαλείας όσο το δυνατόν πιο κοντά στην είσοδο κρύου νερού του προϊόντος.
3. Τοποθετήστε τις σωληνώσεις αποχέτευσης σε σταθερή κλίση.
4. Διατηρήστε ένα διάκενο μεταξύ του σωλήνα εκκένωσης της βαλβίδας εκτόνωσης και του κατανεμητή, έτσι ώστε οι σωληνώσεις αποστράγγισης να είναι ανοιχτές στην ατμόσφαιρα.
 - Διάκενο: \geq 20 mm
5. Βεβαιωθείτε ότι η διάμετρος των σωληνώσεων αποστράγγισης είναι τουλάχιστον ίση με αυτή του σωλήνα εκκένωσης της βαλβίδας εκτόνωσης.
6. Εάν η πίεση σύνδεσης είναι υψηλή, εγκαταστήστε έναν μειωτήρα πίεσης.

- Πίεση σύνδεσης: $\geq 0,6$ MPa
- Ρύθμιση πίεσης: 0,3 έως 0,4 MPa

5 Ηλεκτρολογική εγκατάσταση

Μόνο εξειδικευμένοι ηλεκτρολόγοι επιτρέπεται να πραγματοποιούν την ηλεκτρική εγκατάσταση.

5.1 Σύνδεση του προϊόντος

1. Βεβαιωθείτε ότι δεν έχετε συνδέσει το προϊόν στο ηλεκτρικό δίκτυο πριν από την εκκίνηση.
2. Για να συνδέσετε το προϊόν, χρησιμοποιήστε H 05 VV-F 3 G 1,0 mm² γραμμές.
3. Κλείστε την παροχή ρεύματος.
4. Ελέγξτε ότι δεν υπάρχει τάση.
5. Ασφαλίστε την τροφοδοσία ρεύματος από την επανενεργοποίηση.
6. Γειώστε τον κύλινδρο ζεστού νερού οικιακής χρήσης.
7. Μην χρησιμοποιείτε αγωγούς για γείωση.
8. Προστατέψτε το ηλεκτρικό κύκλωμα χρησιμοποιώντας διακόπτη κυκλώματος.
 - Ονομαστικό ρεύμα: ≥ 16 A
9. Απενεργοποιήστε τον διακόπτη κυκλώματος.
10. Συνδέστε τα ηλεκτρικά καλώδια σύνδεσης.

5.1.1 Σύνδεση ηλεκτρικών γραμμών

5.1.1.1 Μονοφασική σύνδεση, 230 V ~

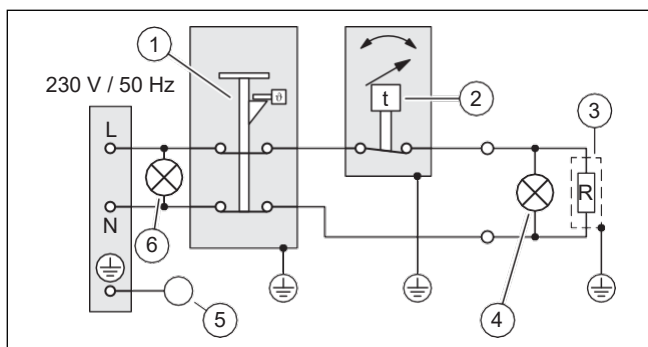

- | | | | |
|---|--|---|-------------------|
| 1 | Συσκευή διακοπής υπερθέρμανσης ασφαλείας | 4 | LED θέρμανσης |
| 2 | Θερμοστάτης | 5 | Γείωση |
| 3 | Θερμαντικό στοιχείο, 1,8 kW | 6 | LED τάσης δικτύου |

6 Αρχική εκκίνηση

Η αρχική εκκίνηση πρέπει να πραγματοποιείται μόνο από την εξυπηρέτηση πελατών.

6.1 Εκκίνηση

1. Ανοίξτε τη στρόφιγγα κρύου νερού.
2. Ανοίξτε τις βρύσες ζεστού νερού.
3. Περιμένετε μέχρι να ρέει νερό από τις βρύσες ζεστού νερού.
4. Κλείστε τις βρύσες ζεστού νερού.
5. Ελέγξτε τη βαλβίδα εκτόνωσης ανοίγοντας τη στρόφιγγα αποστράγγισης στην ανακουφιστική βαλβίδα εκτόνωσης.
 - ◁ Το νερό πρέπει να διαφεύγει από τον κρουνο αποστράγγισης.
6. Ελέγξτε όλες τις συνδέσεις σωλήνων για στεγανότητα.
7. Ανοίξτε τον κεντρικό διακόπτη.
8. Ενεργοποιήστε τον διακόπτη προστασίας γραμμής.



Κίνδυνος!

Κίνδυνος θανάτου από λεγιονέλλα.

Η λεγιονέλλα πολλαπλασιάζεται σε θερμοκρασίες κάτω των 60 °C.

- Βεβαιωθείτε ότι ο τελικός χρήστης είναι εξοικειωμένος με όλα τα μέτρα κατά της λεγιονέλλας κατά σειρά να συμμορφώνονται με τους ισχύοντες κανονισμούς σχετικά με την πρόληψη της λεγιονέλλας.

9. Ρυθμίστε την απαιτούμενη θερμοκρασία.
 - Εύρος θερμοκρασίας: 10 έως 75 °C
 - ◁ Το σύμβολο θέρμανσης ανάβει μέχρι να επιτευχθεί η θερμοκρασία του νερού.
10. Περιμένετε μέχρι να τελειώσει ο χρόνος προθέρμανσης προτού θέσετε το προϊόν σε κανονική λειτουργία.

7 Παράδοση του προϊόντος στον τελικό χρήστη

- Ενημερώστε τον τελικό χρήστη πώς να χειριστεί το προϊόν. Απαντήστε σε τυχόν ερωτήσεις που μπορεί να έχει ο τελικός χρήστης. Ειδικότερα, αφιερώστε προσοχή στις προειδοποιήσεις ασφαλείας που πρέπει να ακολουθεί ο τελικός χρήστης.
- Εξηγήστε στον τελικό χρήστη πώς λειτουργούν οι συσκευές ασφαλείας και πού βρίσκονται.
- Εξηγήστε στον τελικό χρήστη πώς να περιορίσει τη θερμοκρασία του ζεστού νερού οικιακής χρήσης στο σημείο αποστράγγισης για να αποτρέψει ζεμάτισμα.
- Ενημερώστε τον τελικό χρήστη ότι πρέπει να συντηρεί το προϊόν σύμφωνα με τα καθορισμένα χρονικά διαστήματα.
- Παρέχετε στον τελικό χρήστη όλες τις σχετικές οδηγίες και την τεκμηρίωση της μονάδας για φύλαξη.

8 Συντήρηση

8.1 Έλεγχος της ανόδου προστασίας μαγνησίου

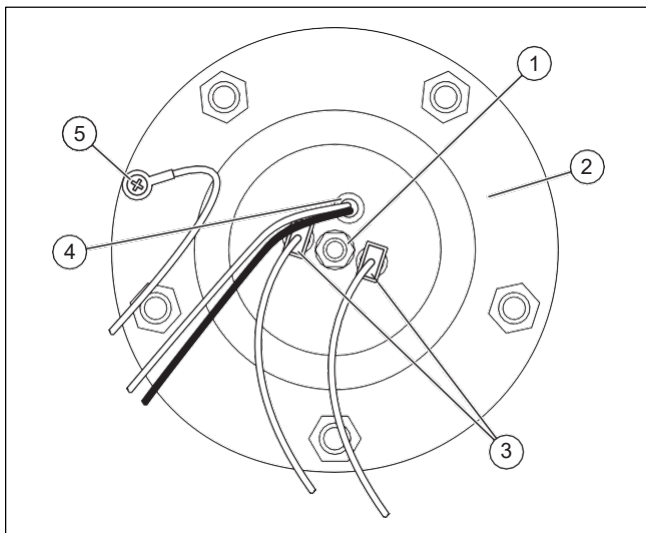

- | | | | |
|---|--------------------------------|---|----------------|
| 1 | Μπουλόني θερμαντικού στοιχείου | 4 | Θερμοστάτης |
| 2 | Φλάντζα με εξαγωνα παξιμάδια | 5 | Γραμμή γείωσης |
| 3 | Θερμαντικό στοιχείο | | |

1. Αποσυνδέστε το προϊόν από την παροχή ρεύματος. (→ Σελίδα 32)
2. Αδειάστε το προϊόν. (→ Σελίδα 33)

Αφαίρεση της φλάντζας

3. Ξεβιδώστε το κάλυμμα στη φλάντζα.
4. Ξεβιδώστε τη γραμμή γείωσης από τη φλάντζα.
5. Αποσυνδέστε το φως από το στοιχείο θέρμανσης.
6. Αφαιρέστε τον θερμοστάτη.
7. Ξεβιδώστε τα εξαγωνικά παξιμάδια από τη φλάντζα.
8. Αφαιρέστε τη φλάντζα κατευθείαν από τη δεξαμενή του κυλίνδρου.

Αντικατάσταση της ανόδου προστασίας μαγνησίου

9. Αντικαταστήστε την άνοδο προστασίας μαγνησίου όταν έχει φθαρεί.
 - Φθορά: 60 %

Τοποθέτηση της φλάντζας

10. Αντικαταστήστε τη στεγανοποίηση της φλάντζας.
11. Βιδώστε τη φλάντζα στη θέση της.
12. Βιδώστε τη γραμμή γείωσης.
13. Συνδέστε τον θερμοστάτη στο προβλεπόμενο άνοιγμα.
14. Συνδέστε το φως στο θερμαντικό στοιχείο.
15. Βιδώστε καλά το κάλυμμα στο προϊόν.
16. Εκκινήστε το προϊόν. (→ Σελίδα 31)

8.2 Έλεγχος του εσωτερικού δοχείου και των εξαρτημάτων για εναπόθεση αλάτων

1. Αποσυνδέστε το προϊόν από την παροχή ρεύματος. (→ Σελίδα 32)
2. Αδειάστε το προϊόν. (→ Σελίδα 33)
3. Αφαιρέστε τη φλάντζα. (→ Σελίδα 32)
4. Εάν χρειάζεται, καθαρίστε το εσωτερικό δοχείο με αφαλάτωση ή ξύνοντάς το προσεκτικά με ξύλινη σπάτουλα.
5. Τοποθετήστε τη φλάντζα. (→ Σελίδα 32)
6. Αντικαταστήστε τα εξαρτήματα εάν είναι απαραίτητο.
7. Εκκινήστε το προϊόν. (→ Σελίδα 31)

9 Ανίχνευση και εξάλειψη βλαβών

9.1 Αντικατάσταση ελαττωματικού θερμοστάτη

1. Αποσυνδέστε το προϊόν από την παροχή ρεύματος. (→ Σελίδα 32)
2. Ξεβιδώστε τις βίδες στο κάλυμμα της φλάντζας.
3. Αφαιρέστε τον ελαττωματικό θερμοστάτη.
4. Συνδέστε τον νέο θερμοστάτη στο προβλεπόμενο άνοιγμα.
5. Βιδώστε καλά το κάλυμμα στο προϊόν.
6. Εκκινήστε το προϊόν. (→ Σελίδα 31)

9.2 Αντικατάσταση ελαττωματικού στοιχείου θέρμανσης

1. Αποσυνδέστε το προϊόν από την παροχή ρεύματος. (→ Σελίδα 32)
2. Αδειάστε το προϊόν. (→ Σελίδα 33)
3. Αφαιρέστε τη φλάντζα. (→ Σελίδα 32)
4. Ξεβιδώστε το ελαττωματικό θερμαντικό στοιχείο από τη φλάντζα.
5. Βιδώστε το νέο θερμαντικό στοιχείο στη φλάντζα.
6. Τοποθετήστε τη φλάντζα. (→ Σελίδα 32)
7. Εκκινήστε το προϊόν. (→ Σελίδα 31)

9.3 Επισκόπηση μηνυμάτων σφαλμάτων

Ενδείξεις LED σφάλματος (→ Σελίδα 35)

10 Παροπλισμός

Αποσύνδεση του προϊόντος από την παροχή ρεύματος



Κίνδυνος!

Κίνδυνος ηλεκτροπληξίας

Υπάρχει κίνδυνος ηλεκτροπληξίας όταν εργάζεστε σε ηλεκτρικά εξαρτήματα που είναι συνδεδεμένα στο δίκτυο χαμηλής τάσης.

- ▶ Αποσυνδέστε το προϊόν από την παροχή ρεύματος.
- ▶ Ασφαλίστε το προϊόν ώστε να μην ενεργοποιηθεί ξανά.
- ▶ Ελέγξτε ότι το προϊόν δεν έχει τάση.
- ▶ Ανοίξτε το προϊόν μόνο όταν δεν έχει τάση.

- ▶ Αφαιρέστε τις γραμμές σύνδεσης δικτύου.

Άδειασμα του προϊόντος

1. Κλείστε τη στρόφιγγα αναστολής κρύου νερού.
2. Ανοίξτε μια βαλβίδα ζεστού νερού που είναι συνδεδεμένη στο προϊόν.
3. Χαλαρώστε τη σύνδεση μεταξύ του σωλήνα κρύου νερού και του προϊόντος.
4. Αποστραγγίστε τον κύλινδρο ζεστού νερού οικιακής χρήσης μέσω του σωλήνα κρύου νερού του προϊόντος.

Αφαίρεση του προϊόντος

5. Αφαιρέστε τη σωλήνωση κρύου και ζεστού νερού.
6. Ξεβιδώστε τις βίδες.
7. Σηκώστε το προϊόν και αφαιρέστε το από τον τοίχο.
8. Αφαιρέστε τις βίδες από τον τοίχο.

11 Εξυπηρέτηση πελατών

Μπορείτε να βρείτε τα στοιχεία επικοινωνίας για την εξυπηρέτηση πελατών μας κάτω από τη διεύθυνση στην πίσω σελίδα αυτού του εγγράφου.

Παράρτημα

A Διαστάσεις και σχέδιο διαστάσεων

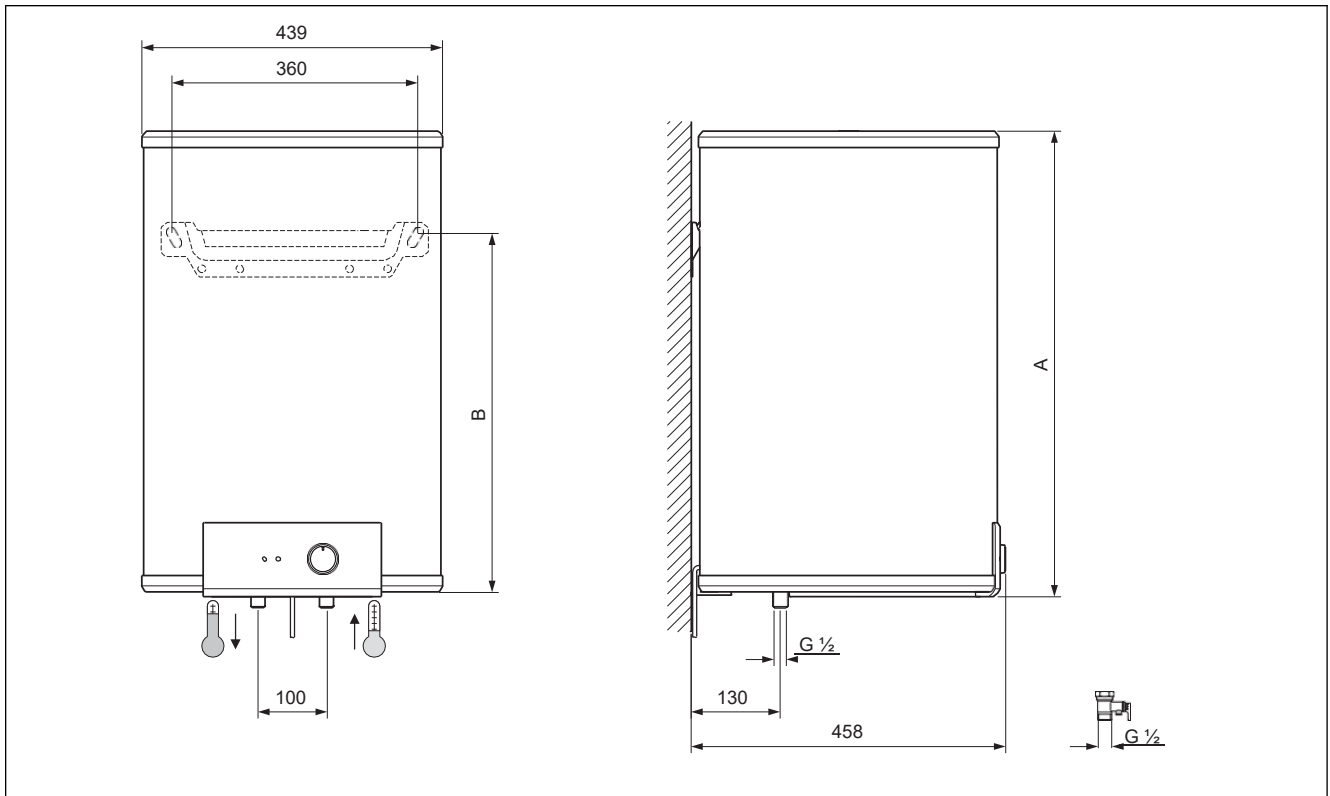

Διαστάσεις

	A	B
DT4-B 50 INT I	555 mm	408 mm
DT4-B 65 INT I	680 mm	533 mm
DT4-B 80 INT I	805 mm	658 mm

B Τεχνικά στοιχεία

	Όγκος πλήρωσης	Βάρος λειτουργίας	Καθαρό βάρος	Ισχύς	Τάση δικτύου
DT4-B 50 INT I	50 l	67 kg	17 kg	1,8 kW	230 V
DT4-B 65 INT I	65 l	85 kg	20 kg	1,8 kW	230 V
DT4-B 80 INT I	77 l	101 kg	24 kg	1,8 kW	230 V

	Κατηγορία προστασίας	Διαβάθμιση IP
DT4-B 50 INT I	I	IP24
DT4-B 65 INT I	I	IP24
DT4-B 80 INT I	I	IP24

B.1 Τεχνικά στοιχεία - Γενικά

Θερμομόνωση	Αφρός PU, χωρίς CFC
Εσωτερικό δοχείο	Χάλυβας, εμαγιέ, με άνοδο προστασίας μαγνησίου

C Ενδείξεις LED σφάλματος

Οθόνη	Αιτία	Αντιμετώπιση
Το LED θέρμανσης αναβοσβήνει	Μη ταξινομημένο σφάλμα	Ελέγξτε ολόκληρο το σύστημα για ελαττωματικά εξαρτήματα. Αντικαταστήστε το ελαττωματικό εξάρτημα.

Οδηγίες εγκατάστασης και συντήρησης

Περιεχόμενα

1	Ασφάλεια	37
1.1	Προειδοποιήσεις σχετικά με δράση	37
1.2	Προβλεπόμενη χρήση.....	37
1.3	Γενικές πληροφορίες ασφαλείας	37
1.4	Κανονισμοί (οδηγίες, νόμοι, πρότυπα).....	39
2	Σημειώσεις για την τεκμηρίωση	40
2.1	Τήρηση άλλων ισχύοντων εγγράφων.....	40
2.2	Αποθήκευση εγγράφων.....	40
2.3	Εγκυρότητα των οδηγιών	40
3	Επισκόπηση προϊόντος	40
3.1	Ονομασία προϊόντος.....	40
3.2	Πινακίδα δεδομένων	40
3.3	Σήμανση CE.....	40
3.4	Σύμβολο μονάδας για τη διακίνηση αγαθών στα κράτη μέλη της Ευρασιατικής Οικονομικής Ένωσης.....	40
3.5	Σχέδιο.....	40
3.6	Κανονισμοί συσκευασίας, μεταφοράς και αποθήκευσης	40
3.7	Διάρκεια αποθήκευσης	40
3.8	Διάρκεια ζωής	40
4	Ρύθμιση	40
4.1	Έλεγχος του εύρους της παράδοσης	40
4.2	Απαιτήσεις για το χώρο εγκατάστασης	41
4.3	Απαιτήσεις για ηλεκτρική εγκατάσταση στο χώρο εγκατάστασης.....	41
4.4	Τήρηση των ελάχιστων διάκενων.....	41
4.5	Εγκατάσταση του προϊόντος.....	41
4.6	Εγκατάσταση του προϊόντος.....	41
5	Ηλεκτρολογική εγκατάσταση	42
5.1	Σύνδεση του προϊόντος	42
6	Αρχική εκκίνηση	42
6.1	Εκκίνηση	42
7	Παράδοση του προϊόντος στον τελικό χρήστη	42
8	Συντήρηση	43
8.1	Έλεγχος της ανόδου προστασίας μαγνησίου	43
8.2	Έλεγχος του εσωτερικού δοχείου και των εξαρτημάτων για εναπόθεση κλίμακας	43
9	Ανίχνευση και εξάλειψη βλαβών	43
9.1	Αντικατάσταση ελαττωματικού θερμοστάτη.....	43
9.2	Αντικατάσταση ελαττωματικού στοιχείου θέρμανσης.....	43
9.3	Επισκόπηση μηνυμάτων σφαλμάτων	43
10	Παροπλισμός	43
11	Εξυπηρέτηση πελατών	44
Παράρτημα		45
A	Διαστάσεις και σχέδιο διαστάσεων	45
B	Τεχνικά στοιχεία	45
B.1	Τεχνικά στοιχεία – Γενικά	45
C	Ενδείξεις LED σφάλματος	46

1 Ασφάλεια

1.1 Προειδοποιήσεις που σχετίζονται με ενέργειες

Ταξινόμηση προειδοποιήσεων που

σχετίζονται με ενέργειες

Οι προειδοποιήσεις που σχετίζονται με τη δράση ταξινομούνται σύμφωνα με τη σοβαρότητα του πιθανού κινδύνου χρησιμοποιώντας τα ακόλουθα προειδοποιητικά σήματα και λέξεις σήμανσης:

Προειδοποιητικά σύμβολα και προειδοποιητικές λέξεις



Κίνδυνος!

Άμεσος κίνδυνος για τη ζωή ή κίνδυνος σοβαρού προσωπικού τραυματισμού



Κίνδυνος!

Κίνδυνος θανάτου από ηλεκτροπληξία



Προειδοποίηση.

Κίνδυνος μικροτραυματισμού



Προσοχή.

Κίνδυνος υλικού ή περιβάλλοντος βλάβη

1.2 Προβλεπόμενη χρήση

Υπάρχει κίνδυνος τραυματισμού ή θανάτου του χρήστη ή άλλων ή πρόκλησης ζημιάς στο προϊόν και σε άλλες ιδιότητες σε περίπτωση ακατάλληλης χρήσης ή χρήσης για την οποία δεν προορίζεται.

Το προϊόν έχει σχεδιαστεί για να παράγει και να διατηρεί θερμαινόμενο πόσιμο νερό για τα νοικοκυριά.

- Μέγ. θερμοκρασία ζεστού νερού: 75 °C

Το προϊόν είναι εγκεκριμένο αποκλειστικά για κάθετη τοποθέτηση στον τοίχο.

Το προϊόν πρέπει να λειτουργεί μόνο εάν έχει εγκατασταθεί ομάδα ασφαλείας.

Η προβλεπόμενη χρήση περιλαμβάνει τα ακόλουθα:

- τήρηση των συνοδευτικών οδηγιών λειτουργίας, εγκατάστασης και συντήρησης του προϊόντος και οποιουδήποτε άλλου συστήματος τάστασης
- συμμόρφωση με όλους τους όρους επιθεώρησης και συντήρησης που αναφέρονται στις οδηγίες.

Η χρήση του προϊόντος σε οχήματα, όπως τροχόσπιτα και τροχόσπιτα, δεν ταξινομείται ως προβλεπόμενη χρήση. Οι μονάδες που δεν ταξινομούνται ως οχήματα είναι αυτές που είναι εγκατεστημένες μια σταθερή και μόνιμη τοποθεσία (γνωστή ως "σταθερή εγκατάσταση").

Οποιαδήποτε άλλη χρήση που δεν καθορίζεται στις παρούσες οδηγίες ή χρήση πέρα από αυτή που καθορίζεται σε αυτό το έγγραφο, θα θεωρείται ακατάλληλη χρήση. Οποιαδήποτε άμεση εμπορική ή βιομηχανική χρήση θεωρείται επίσης ακατάλληλη.

Προσοχή.

Απαγορεύεται οποιαδήποτε ακατάλληλη χρήση

1.3 Γενικές πληροφορίες ασφαλείας

1.3.1 Κίνδυνος που προκαλείται από ανεπαρκή προσόντα

Οι ακόλουθες εργασίες πρέπει να εκτελούνται μόνο από ικανά άτομα που έχουν επαρκή προσόντα για να το κάνουν:

- Ρύθμιση
 - Αποσυναρμολόγηση
 - Εγκατάσταση
 - Εκκίνηση
 - Επιθεώρηση και συντήρηση
 - Επισκευή
 - Παροπλισμός
- Συνεχίστε σύμφωνα με την τρέχουσα τεχνική τεχνολογία.

1.3.2 Κίνδυνος θανάτου από ηλεκτροπληξία

Υπάρχει κίνδυνος θανάτου από ηλεκτροπληξία εάν αγγίξετε ηλεκτροφόρα εξαρτήματα.

Πριν ξεκινήσετε τις εργασίες για το προϊόν:

- Αποσυνδέστε το προϊόν από την παροχή ρεύματος κλείνοντας όλα τα τροφοδοτικά σε όλους τους πόλους (ηλεκτρικό διαχωριστικό με διάκενο επαφής τουλάχιστον 3 mm, π.χ. ασφάλεια ή διακόπτης κυκλώματος).
- Προστατευτείτε από την επανενεργοποίηση.
- Ελέγξτε ότι δεν υπάρχει τάση.

1.3.3 Κίνδυνος εγκαυμάτων ή εγκαυμάτων που προκαλούνται από καυτά εξαρτήματα

- Εκτελέστε εργασίες σε αυτά τα εξαρτήματα μόνο αφού έχουν κρυώσει.

1.3.4 Κίνδυνος εγκαυμάτων και υλικών ζημιών λόγω διαφυγής ζεστού ή κρύου νερού

- Εάν χρησιμοποιείτε πλαστικούς σωλήνες για τη σύνδεση ζεστού ή κρύου νερού του προϊόντος, πρέπει να χρησιμοποιείτε μόνο σωλήνες που έχουν αντίσταση θερμοκρασίας ανθεκτικό στους 95 °C υπό πίεση 1,0 MPa (10 bar).



1.3.5 Κίνδυνος υλικών ζημιών που προκαλείται από τη χρήση ακατάλληλου εργαλείου

- ▶ Χρησιμοποιείτε το σωστό εργαλείο.

1.3.6 Κίνδυνος υλικών ζημιών από παγετό

- ▶ Μην εγκαθιστάτε το προϊόν σε χώρους επιρρεπείς σε παγετό.

1.3.7 Υλικές ζημιές από διαρροές

- ▶ Βεβαιωθείτε ότι δεν υπάρχει μηχανική καταπόνηση στα καλώδια σύνδεσης.
- ▶ Μην αναστέλλετε κανένα φορτίο από τους σωλήνες(π.χ. ρούχα).

1.3.8 Κίνδυνος θανάτου λόγω των εξαρτημάτων της ομάδας ασφαλείας είτε δεν έχουν τοποθετηθεί είτε έχουν τοποθετηθεί λανθασμένα

Εάν ορισμένα εξαρτήματα της ομάδας ασφαλείας (π.χ. εκτονωτική βαλβίδα, αποτροπή ροής επιστροφής, μειωτήρας πίεσης) είτε δεν έχουν εγκατασταθεί είτε έχουν τοποθετηθεί λανθασμένα, αυτό μπορεί να οδηγήσει σε δυνητικά θανατηφόρο ζεμάτισμα και άλλους τραυματισμούς.

- ▶ Εγκαταστήστε τα απαραίτητα εξαρτήματα της ομάδας ασφαλείας.
- ▶ Μην τοποθετείτε υδραυλικά εξαρτήματα μεταξύ της ομάδας ασφαλείας και του σωλήνα κρύου νερού του οικιακού κυλίνδρου ζεστού νερού.
- ▶ Εξηγήστε στον χειριστή πώς λειτουργεί η ομάδα ασφαλείας και πού πρέπει να τοποθετηθεί.

1.3.9 Υλικές ζημιές λόγω ακατάλληλης επιφάνειας εγκατάστασης

Η επιφάνεια εγκατάστασης πρέπει να είναι ομαλή και να έχει επαρκή φέρουσα ικανότητα ώστε να υποστηρίζει το βάρος λειτουργίας του προϊόντος. Μια ανώμαλη επιφάνεια εγκατάστασης μπορεί να προκαλέσει διαρροές στο προϊόν.

Εάν η επιφάνεια εγκατάστασης δεν έχει επαρκή φέρουσα ικανότητα, το προϊόν μπορεί να αποκολληθεί και να πέσει.

Υπάρχει κίνδυνος θανάτου εάν οι συνδέσεις υπόκεινται σε διαρροές.

- ▶ Βεβαιωθείτε ότι το προϊόν είναι τοποθετημένο ομοιόμορφα στην επιφάνεια εγκατάστασης.

- ▶ Βεβαιωθείτε ότι η επιφάνεια εγκατάστασης έχει επαρκή φέρουσα ικανότητα για να αντέξει το βάρος λειτουργίας του προϊόντος.

1.3.10 Υπερβολική πίεση νερού

Η υπερβολική πίεση του νερού μπορεί να οδηγήσει σε ζημιά στο προϊόν και, ως εκ τούτου, να προκαλέσει τραυματισμούς.

Ισχύει: Προϊόν με ονομαστική υπερπίεση > 6 bar

- ▶ Εγκαταστήστε έναν ρυθμιστή πίεσης όσο το δυνατόν πιο κοντά στην είσοδο κρύου νερού του προϊόντος.
- ▶ Σημειώστε τα ιδιαίτερα χαρακτηριστικά του ρυθμιστή πίεσης καθώς και τις λεπτομέρειες της εγκατάστασης.
- ▶ Εγκαταστήστε μια προαιρετική διάταξη ασφαλείας όσο το δυνατόν πιο κοντά στην είσοδο κρύου νερού του προϊόντος.
 - Απαιτούμενα εξαρτήματα συναρμολόγησης ασφαλείας: Ανακουφιστική βαλβίδα εκτόνωσης, βαλβίδα απομόνωσης, βαλβίδα αντεπιστροφής και σωλήνας εκκένωσης
- ▶ Εγκαταστήστε το σωλήνα κατάθλιψης πάνω από τη χοάνη του σωλήνα αποστράγγισης με τέτοιο τρόπο ώστε ο σωλήνας κατάθλιψης απέναντι από την ατμόσφαιρα να παραμένει ανοιχτός.
- ▶ Εγκαταστήστε τις σωληνώσεις αποχέτευσης σε περιβάλλον χωρίς παγετό με σταθερή κλίση προς τα κάτω σε μια αποχέτευση.
- ▶ Ενημερώστε τον τελικό χρήστη ότι πρέπει να ελέγξει χειροκίνητα ότι η ανακουφιστική βαλβίδα εκτόνωσης λειτουργεί σωστά σε τακτά χρονικά διαστήματα.

1.3.11 Ανακουφιστική βαλβίδα εκτόνωσης

- ▶ Κατά τη λειτουργία, μπορεί να στάζει ζεστό νερό από τη βαλβίδα εκτόνωσης.
- ▶ Η ανακουφιστική βαλβίδα εκτόνωσης πρέπει να παραμείνει ανοιχτή στην ατμόσφαιρα.

1.3.12 Αντικατάσταση του κατεστραμμένου καλωδίου τροφοδοσίας

- ▶ Εάν το καλώδιο τροφοδοσίας αυτού του προϊόντος είναι κατεστραμμένο, πρέπει να αντικατασταθεί από τον κατασκευαστή ή την εξυπηρέτηση πελατών του ή άτομο με παρόμοια εξειδίκευση προκειμένου να αποφευχθούν τυχόν κίνδυνοι.





1.4 Κανονισμοί (οδηγίες, νόμοι, πρότυπα)

- ▶ Τηρείτε τους εθνικούς κανονισμούς, πρότυπα, οδηγίες, διατάγματα και νόμους.



2 Σημειώσεις για την τεκμηρίωση

2.1 Τήρηση άλλων ισχύοντων εγγράφων

- ▶ Τηρείτε πάντα όλες τις οδηγίες λειτουργίας και εγκατάστασης που περιλαμβάνονται με τα στοιχεία του συστήματος.

2.2 Αποθήκευση εγγράφων

- ▶ Περάστε αυτές τις οδηγίες και όλα τα άλλα ισχύοντα έγγραφα στον τελικό χρήστη.

2.3 Εγκυρότητα των οδηγιών

Αυτή η γλωσσική έκδοση των οδηγιών ισχύει μόνο για το Ουζμπεκιστάν.

Αριθμός προϊόντος

DT4-B 50 INT I	8000031376
DT4-B 65 INT I	8000031378
DT4-B 80 INT I	8000031379

3 Επισκόπηση προϊόντος

3.1 Ονομασία προϊόντος

Το προϊόν είναι ένα Elektr issiq suv to'plagichi, yoriq.

3.2 Πινακίδα δεδομένων

Η πινακίδα δεδομένων βρίσκεται στην κάτω πλευρά του προϊόντος. Η πινακίδα δεδομένων περιέχει τις ακόλουθες πληροφορίες:

Πληροφορίες	Έννοια
Σειριακός αρ.	Για αναγνώριση
DT4-B XX I	Ονομασία προϊόντος
I	Συμπληρώστε την ποσότητα
W	Ισχύς
V	Τάση λειτουργίας
Hz	Συχνότητα
MPa (bar)	Πίεση
IP xx	Διαβάθμιση IP
Σήμανση CE	Η μονάδα συμμορφώνεται με τα ευρωπαϊκά πρότυπα και οδηγίες
Δοχείο απορριμάτων	Σωστή απόρριψη της μονάδας

3.3 Σήμανση CE



Η σήμανση CE δείχνει ότι τα προϊόντα συμμορφώνονται με τις βασικές απαιτήσεις των ισχυουσών οδηγιών όπως αναφέρονται στη δήλωση συμμόρφωσης.

Μπορείτε να δείτε τη δήλωση συμμόρφωσης στον ιστότοπο του κατασκευαστή.

3.4 Σύμβολο μονάδας για τη διακίνηση αγαθών στα κράτη μέλη της Ευρασιατικής Οικονομικής Ένωσης



Το προϊόν επισημαίνεται με το σύμβολο μονάδας για τη διακίνηση εμπορευμάτων στα κράτη μέλη της Ευρασιατικής Οικονομικής Ένωσης. Αυτό πιστοποιεί ότι το προϊόν πληροί όλους τους τεχνικούς κανονισμούς της Ευρασιατικής Οικονομικής Ένωσης και όλων των χωρών που εκπροσωπούνται σε αυτήν.

3.5 Σχέδιο

Ο κύλινδρος είναι εξοπλισμένος με εξωτερική θερμομόνωση. Το δοχείο κυλίνδρου είναι κατασκευασμένο από εμαγιέ χάλυβα. Τα θερμαντικά στοιχεία που μεταφέρουν τη θερμότητα βρίσκονται μέσα στο δοχείο. Ως πρόσθετη αντιδιαβρωτική προστασία, το δοχείο διαθέτει άνοδο προστασίας μαγνησίου.

3.6 Κανονισμοί συσκευασίας, μεταφοράς και αποθήκευσης

Τα προϊόντα παραδίδονται στη συσκευασία του κατασκευαστή.

Τα προϊόντα μεταφέρονται οδικώς, θαλάσσια και σιδηροδρομικώς σύμφωνα με τους κανονισμούς μεταφοράς εμπορευμάτων που ισχύουν για τα σχετικά μεταφορικά μέσα. Κατά τη μεταφορά, είναι απολύτως απαραίτητο το προϊόν να είναι σταθερά ασφαλισμένο ώστε να μην κινείται οριζόντια και κάθετα.

Τα προϊόντα που δεν είναι εγκατεστημένα αποθηκεύονται στη συσκευασία του κατασκευαστή. Τα προϊόντα πρέπει να φυλάσσονται σε κανονικές συνθήκες σε κλειστούς χώρους που διαθέτουν φυσική κυκλοφορία αέρα (μη επιθετικό και απαλλαγμένο από σκόνη περιβάλλον, διαβαθμίσεις θερμοκρασίας από -10 °C έως +37 °C, υγρασία αέρα έως 80%, χωρίς κραδασμούς ή δονήσεις).

3.7 Διάρκεια αποθήκευσης

– Διάρκεια αποθήκευσης: 2 χρόνια από την ημερομηνία παραγωγής

3.8 Διάρκεια ζωής

Εάν τηρούνται οι κανονισμοί για τη μεταφορά, αποθήκευση, εγκατάσταση και λειτουργία, η αναμενόμενη διάρκεια ζωής του προϊόντος είναι 15 χρόνια από την ημερομηνία εγκατάστασης.

4 Ρύθμιση

4.1 Έλεγχος του εύρους της παράδοσης

Ποσότητα	Εξάρτημα
1	Κύλινδρος ζεστού νερού οικιακής χρήσης
1	Κρεμαστό στήριγμα
1	Ανακουφιστική βαλβίδα εκτόνωσης
4	Βίδες
4	Βύσμα Rawl
4	Ροδέλα
1	Αποστάτης
1	Ρυθμιστικός κοχλίας
1	Γραμμή εκκένωσης
1	Οδηγίες λειτουργίας
1	Οδηγίες εγκατάστασης και συντήρησης

4.2 Απαιτήσεις για το χώρο εγκατάστασης

- ▶ Επιλέξτε το σημείο εγκατάστασης ώστε τα καλώδια να δρομολογούνται εύκολα.
- ▶ Εγκαταστήστε το προϊόν σε δωμάτια που είναι πάντα στεγνά και χωρίς παγετό.
- ▶ Βεβαιωθείτε ότι ο τοίχος είναι ομοιόμορφος, κάθετος και στιβαρός.
- ▶ Βεβαιωθείτε ότι η φέρουσα ικανότητα του τοίχου, των βυσμάτων και των βιδών είναι επαρκής για τη στήριξη του προϊόντος βάρος λειτουργίας.
- ▶ Βεβαιωθείτε ότι τα βύσματα και οι βίδες είναι κατάλληλες για τον τοίχο.

4.3 Απαιτήσεις για ηλεκτρική εγκατάσταση στο χώρο εγκατάστασης

- ▶ Βεβαιωθείτε ότι το προϊόν μπορεί να εγκατασταθεί εκτός των προστατευτικών περιοχών 0 έως 2.
- ▶ Βεβαιωθείτε ότι η κατοικία είναι εξοπλισμένη με γείωση.
- ▶ Βεβαιωθείτε ότι το ηλεκτρικό δίκτυο είναι κατάλληλο για το προϊόν.
 - Τάση: 230 V/50 Hz
- ▶ Βεβαιωθείτε ότι ο διακόπτης προστασίας γραμμής είναι κατάλληλος για το ρεύμα μέτρησης.
 - Ρεύμα μέτρησης: 16 A

4.4 Τήρηση των ελάχιστων διακένων

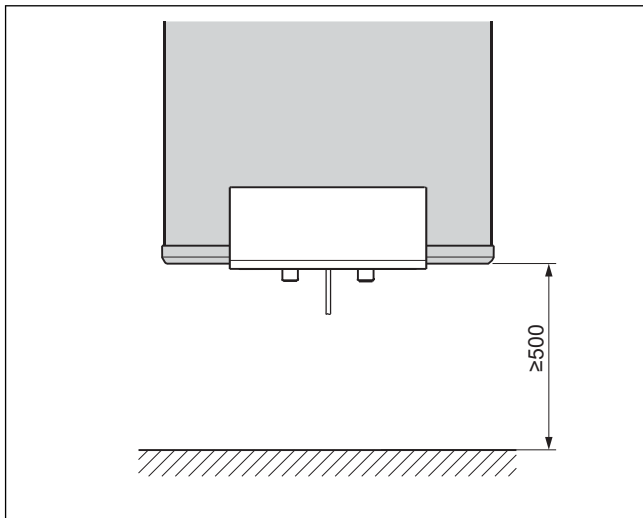

- ▶ Συμμορφωθείτε με τα ελάχιστα διακέννα κατά την εγκατάσταση.

4.5 Εγκατάσταση του προϊόντος

1. Κατά την εγκατάσταση, προσέξτε το μήκος της ηλεκτρικής γραμμής, τα ελάχιστα κενά σε σχέση με τον τοίχο, το δάπεδο και την οροφή και την επιτρεπόμενη προστατευτική περιοχή.

Κατάσταση: Τοίχος από κοίλα τούβλα από σκυρόδεμα

- ▶ Εγκαταστήστε το προϊόν χρησιμοποιώντας μια ειδική φέρουσα
2. Με βάση το βάρος λειτουργίας του προϊόντος και τη δομική κατάσταση της επιφάνειας εγκατάστασης, καθορίστε το υλικό στερέωσης, π.χ. τάπες και βίδες.
 3. Βεβαιωθείτε ότι τα βύσματα και οι βίδες είναι κατάλληλα για την επιφάνεια εγκατάστασης του προϊόντος.
 4. Χρησιμοποιήστε το πρότυπο εγκατάστασης που είναι τυπωμένο στη συσκευασία.

5. Ανοίξτε τις τρύπες.
6. Εισαγάγετε τα βύσματα της ράβδου στις οπές και βιδώστε τις βίδες.
 - Διάκενο μεταξύ της βίδας και του τοίχου: ≈ 30 mm
7. Τοποθετήστε το στήριγμα ανάρτησης.
8. Χρησιμοποιήστε μια βίδα για να εγκαταστήσετε τον αποστάτη στο κάτω άκρο του κυλίνδρου στον τοίχο.
9. Χρησιμοποιήστε τη βίδα ρύθμισης για να ευθυγραμμίσετε το προϊόν παράλληλα με τον τοίχο.
10. Ευθυγραμμίστε τους βραχίονες ανάρτησης κάθετα και σφίξτε τις βίδες.
11. Τοποθετήστε το προϊόν στους βραχίονες ανάρτησης χρησιμοποιώντας τα άγγιστρα.

4.6 Εγκατάσταση του προϊόντος



Προειδοποίηση.

Κίνδυνος δυσμενών επιπτώσεων στην υγεία που προκαλούνται από ακαθαρσίες στο πόσιμο νερό.

Υπολείμματα σφράγισης, βρωμιές ή άλλα υπολείμματα στους αγωγούς μπορεί να επηρεάσουν αρνητικά την ποιότητα του πόσιμου νερού.

- ▶ Ξεπλύνετε καλά όλους τους σωλήνες ζεστού και κρύου νερού πριν εγκαταστήσετε το προϊόν.

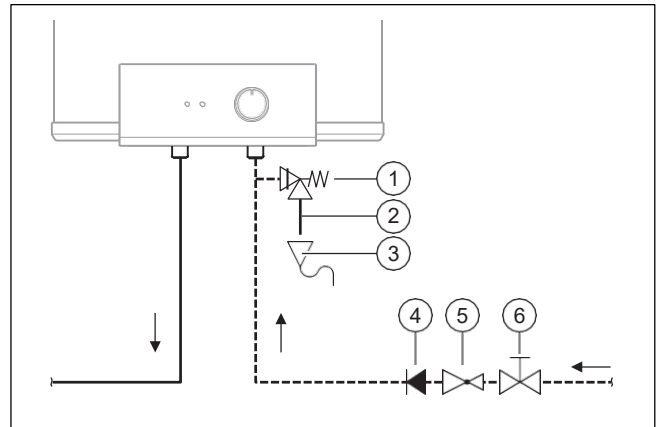

- | | |
|-----------------------------------|--|
| 1 Ανακουφιστική βαλβίδα εκτόνωσης | 4 Αποτροπή ροής επιστροφής (προαιρετικό) |
| 2 Γραμμή εκκένωσης | 5 Μειωτής πίεσης (προαιρετικό) |
| 3 Tundish (προαιρετικά) | 6 Βαλβίδα διακοπής |

1. Εγκαταστήστε εξαρτήματα (1) να (6) σύμφωνα με την εικόνα.
2. Τοποθετήστε τη συσκευή ασφαλείας όσο το δυνατόν πιο κοντά στην είσοδο κρύου νερού του προϊόντος.
3. Τοποθετήστε τις σωληνώσεις αποχέτευσης σε σταθερή κλίση.
4. Διατηρήστε ένα διάκενο μεταξύ του σωλήνα εκκένωσης της βαλβίδας εκτόνωσης και του κατανεμητή, έτσι ώστε οι σωληνώσεις αποστράγγισης να είναι ανοιχτές στην ατμόσφαιρα.
 - Διάκενο: ≥ 20 mm
5. Βεβαιωθείτε ότι η διάμετρος των σωληνώσεων αποστράγγισης είναι τουλάχιστον ίση με αυτή του σωλήνα εκκένωσης της βαλβίδας εκτόνωσης.
6. Εάν η πίεση σύνδεσης είναι υψηλή, εγκαταστήστε έναν μειωτήρα πίεσης.

- Πίεση σύνδεσης: $\geq 0,6$ MPa
- Ρύθμιση πίεσης: 0,3 έως 0,4 MPa

5 Ηλεκτρολογική εγκατάσταση

Μόνο εξειδικευμένοι ηλεκτρολόγοι επιτρέπεται να πραγματοποιούν την ηλεκτρική εγκατάσταση.

5.1 Σύνδεση του προϊόντος

1. Βεβαιωθείτε ότι δεν έχετε συνδέσει το προϊόν στο ηλεκτρικό δίκτυο πριν από την εκκίνηση.
2. Για να συνδέσετε το προϊόν, χρησιμοποιήστε H 05 VV-F 3 G 1,0 mm² γραμμές.
3. Κλείστε την παροχή ρεύματος.
4. Ελέγξτε ότι δεν υπάρχει τάση.
5. Ασφαλίστε την τροφοδοσία ρεύματος από την επανενεργοποίηση.
6. Γειώστε τον κύλινδρο ζεστού νερού οικιακής χρήσης.
7. Μην χρησιμοποιείτε αγωγούς για γείωση.
8. Προστατέψτε το ηλεκτρικό κύκλωμα χρησιμοποιώντας διακόπτη κυκλώματος.
 - Ονομαστικό ρεύμα: ≥ 16 A
9. Απενεργοποιήστε τον διακόπτη κυκλώματος.
10. Συνδέστε τα ηλεκτρικά καλώδια σύνδεσης.

5.1.1 Σύνδεση ηλεκτρικών γραμμών

5.1.1.1 Μονοφασική σύνδεση, 230 V ~

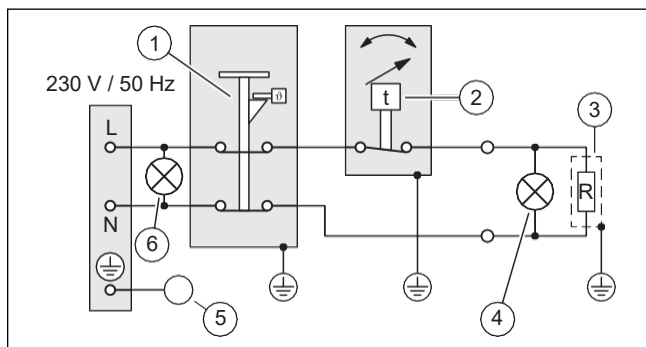

- | | | | |
|---|--|---|-------------------|
| 1 | Συσκευή διακοπής υπερθέρμανσης ασφαλείας | 4 | LED θέρμανσης |
| 2 | Θερμοστάτης | 5 | Γείωση |
| 3 | Θερμαντικό στοιχείο, 1,8 kW | 6 | LED τάσης δικτύου |

6 Αρχική εκκίνηση

Η αρχική εκκίνηση πρέπει να πραγματοποιείται μόνο από την εξυπηρέτηση πελατών.

6.1 Εκκίνηση

1. Ανοίξτε τη στρόφιγγα κρύου νερού.
2. Ανοίξτε τις βρύσες ζεστού νερού.
3. Περιμένετε μέχρι να ρέει νερό από τις βρύσες ζεστού νερού.
4. Κλείστε τις βρύσες ζεστού νερού.
5. Ελέγξτε τη βαλβίδα εκτόνωσης ανοίγοντας τη στρόφιγγα αποστράγγισης στην ανακουφιστική βαλβίδα εκτόνωσης.
 - ◁ Το νερό πρέπει να διαφεύγει από τον κρουνό αποστράγγισης.
6. Ελέγξτε όλες τις συνδέσεις σωλήνων για στεγανότητα.
7. Ανοίξτε τον κεντρικό διακόπτη.
8. Ενεργοποιήστε τον διακόπτη προστασίας γραμμής.



Κίνδυνος!

Κίνδυνος θανάτου από λεγιονέλλα.

Η λεγιονέλλα πολλαπλασιάζεται σε θερμοκρασίες κάτω των 60 °C.

- Βεβαιωθείτε ότι ο τελικός χρήστης είναι εξοικειωμένος με όλα τα μέτρα κατά της λεγιονέλλας κατά σειρά να συμμορφώνονται με τους ισχύοντες κανονισμούς σχετικά με την πρόληψη της λεγιονέλλας.

9. Ρυθμίστε την απαιτούμενη θερμοκρασία.
 - Εύρος θερμοκρασίας: 10 έως 75 °C
 - ◁ Το σύμβολο θέρμανσης ανάβει μέχρι να επιτευχθεί η θερμοκρασία του νερού.
10. Περιμένετε μέχρι να τελειώσει ο χρόνος προθέρμανσης προτού θέσετε το προϊόν σε κανονική λειτουργία.

7 Παράδοση του προϊόντος στον τελικό χρήστη

- Ενημερώστε τον τελικό χρήστη πώς να χειριστεί το προϊόν. Απαντήστε σε τυχόν ερωτήσεις που μπορεί να έχει ο τελικός χρήστης. Ειδικότερα, αφιερώστε προσοχή στις προειδοποιήσεις ασφαλείας που πρέπει να ακολουθεί ο τελικός χρήστης.
- Εξηγήστε στον τελικό χρήστη πώς λειτουργούν οι συσκευές ασφαλείας και πού βρίσκονται.
- Εξηγήστε στον τελικό χρήστη πώς να περιορίσει τη θερμοκρασία του ζεστού νερού οικιακής χρήσης στο σημείο αποστράγγισης για να αποτρέψει ζεμάτισμα.
- Ενημερώστε τον τελικό χρήστη ότι πρέπει να συντηρεί το προϊόν σύμφωνα με τα καθορισμένα χρονικά διαστήματα.
- Παρέχετε στον τελικό χρήστη όλες τις σχετικές οδηγίες και την τεκμηρίωση της μονάδας για φύλαξη.

8 Συντήρηση

8.1 Έλεγχος της ανόδου προστασίας μαγνησίου

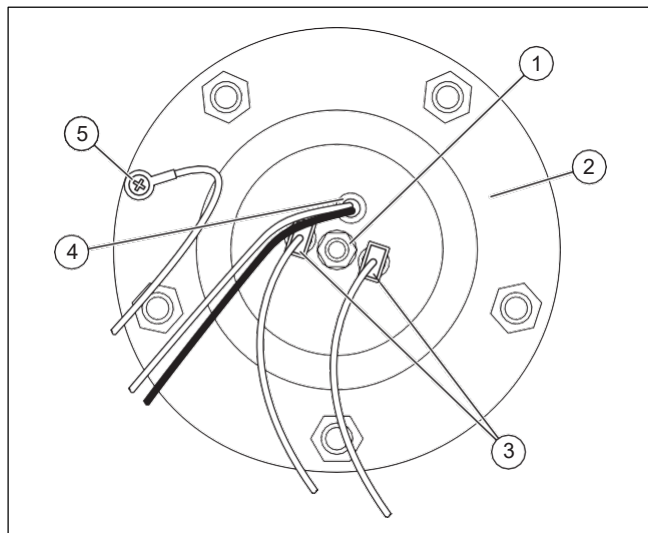

- | | |
|----------------------------------|------------------|
| 1 Μπουλόνι θερμαντικού στοιχείου | 4 Θερμοστάτης |
| 2 Φλάντζα με εξάγωνα παξιμάδια | 5 Γραμμή γείωσης |
| 3 Θερμαντικό στοιχείο | |

1. Αποσυνδέστε το προϊόν από την παροχή ρεύματος. (→ Σελίδα 43)
2. Αδειάστε το προϊόν. (→ Σελίδα 44)

Αφαίρεση της φλάντζας

3. Ξεβιδώστε το κάλυμμα στη φλάντζα.
4. Ξεβιδώστε τη γραμμή γείωσης από τη φλάντζα.
5. Αποσυνδέστε το φως από το στοιχείο θέρμανσης.
6. Αφαιρέστε τον θερμοστάτη.
7. Ξεβιδώστε τα εξαγωνικά παξιμάδια από τη φλάντζα.
8. Αφαιρέστε τη φλάντζα κατευθείαν από τη δεξαμενή του κυλίνδρου.

Αντικατάσταση της ανόδου προστασίας μαγνησίου

9. Αντικαταστήστε την άνοδο προστασίας μαγνησίου όταν έχει φθαρεί.
 - Φθορά: 60 %

Τοποθέτηση της φλάντζας

10. Αντικαταστήστε τη στεγανοποίηση της φλάντζας.
11. Βιδώστε τη φλάντζα στη θέση της.
12. Βιδώστε τη γραμμή γείωσης.
13. Συνδέστε τον θερμοστάτη στο προβλεπόμενο άνοιγμα.
14. Συνδέστε το φως στο θερμαντικό στοιχείο.
15. Βιδώστε καλά το κάλυμμα στο προϊόν.
16. Εκκινήστε το προϊόν. (→ Σελίδα 42)

8.2 Έλεγχος του εσωτερικού δοχείου και των εξαρτημάτων για εναπόθεση αλάτων

1. Αποσυνδέστε το προϊόν από την παροχή ρεύματος. (→ Σελίδα 43)
2. Αδειάστε το προϊόν. (→ Σελίδα 44)
3. Αφαιρέστε τη φλάντζα. (→ Σελίδα 43)
4. Εάν χρειάζεται, καθαρίστε το εσωτερικό δοχείο με αφάλατωση ή ξύνοντάς το προσεκτικά με ξύλινη σπάτουλα.
5. Τοποθετήστε τη φλάντζα. (→ Σελίδα 43)
6. Αντικαταστήστε τα εξαρτήματα εάν είναι απαραίτητο.
7. Εκκινήστε το προϊόν. (→ Σελίδα 42)

9 Ανίχνευση και εξάλειψη βλαβών

9.1 Αντικατάσταση ελαττωματικού θερμοστάτη

1. Αποσυνδέστε το προϊόν από την παροχή ρεύματος. (→ Σελίδα 43)
2. Ξεβιδώστε τις βίδες στο κάλυμμα της φλάντζας.
3. Αφαιρέστε τον ελαττωματικό θερμοστάτη.
4. Συνδέστε τον νέο θερμοστάτη στο προβλεπόμενο άνοιγμα.
5. Βιδώστε καλά το κάλυμμα στο προϊόν.
6. Εκκινήστε το προϊόν. (→ Σελίδα 42)

9.2 Αντικατάσταση ελαττωματικού στοιχείου θέρμανσης

1. Αποσυνδέστε το προϊόν από την παροχή ρεύματος. (→ Σελίδα 43)
2. Αδειάστε το προϊόν. (→ Σελίδα 44)
3. Αφαιρέστε τη φλάντζα. (→ Σελίδα 43)
4. Ξεβιδώστε το ελαττωματικό θερμαντικό στοιχείο από τη φλάντζα.
5. Βιδώστε το νέο θερμαντικό στοιχείο στη φλάντζα.
6. Τοποθετήστε τη φλάντζα. (→ Σελίδα 43)
7. Εκκινήστε το προϊόν. (→ Σελίδα 42)

9.3 Επισκόπηση μηνυμάτων σφαλμάτων

Ενδείξεις LED σφάλματος (→ Σελίδα 46)

10 Παροπλισμός

Αποσύνδεση του προϊόντος από την παροχή ρεύματος



Κίνδυνος!

Κίνδυνος ηλεκτροπληξίας

Υπάρχει κίνδυνος ηλεκτροπληξίας όταν εργάζεστε σε ηλεκτρικά εξαρτήματα που είναι συνδεδεμένα στο δίκτυο χαμηλής τάσης.

- ▶ Αποσυνδέστε το προϊόν από την παροχή ρεύματος.
- ▶ Ασφαλίστε το προϊόν ώστε να μην ενεργοποιηθεί ξανά.
- ▶ Ελέγξτε ότι το προϊόν δεν έχει τάση.
- ▶ Ανοίξτε το προϊόν μόνο όταν δεν έχει τάση.

- ▶ Αφαιρέστε τις γραμμές σύνδεσης δικτύου.

Άδειασμα του προϊόντος

1. Κλείστε τη στρόφιγγα αναστολής κρύου νερού.
2. Ανοίξτε μια βαλβίδα ζεστού νερού που είναι συνδεδεμένη στο προϊόν.
3. Χαλαρώστε τη σύνδεση μεταξύ του σωλήνα κρύου νερού και του προϊόντος.
4. Αποστραγγίστε τον κύλινδρο ζεστού νερού οικιακής χρήσης μέσω του σωλήνα κρύου νερού του προϊόντος.

Αφαίρεση του προϊόντος

5. Αφαιρέστε τη σωλήνωση κρύου και ζεστού νερού.
6. Ξεβιδώστε τις βίδες.
7. Σηκώστε το προϊόν και αφαιρέστε το από τον τοίχο.
8. Αφαιρέστε τις βίδες από τον τοίχο.

11 Εξυπηρέτηση πελατών

Μπορείτε να βρείτε τα στοιχεία επικοινωνίας για την εξυπηρέτηση πελατών μας κάτω από τη διεύθυνση στην πίσω σελίδα αυτού του εγγράφου.

Παράρτημα

A Διαστάσεις και σχέδιο διαστάσεων

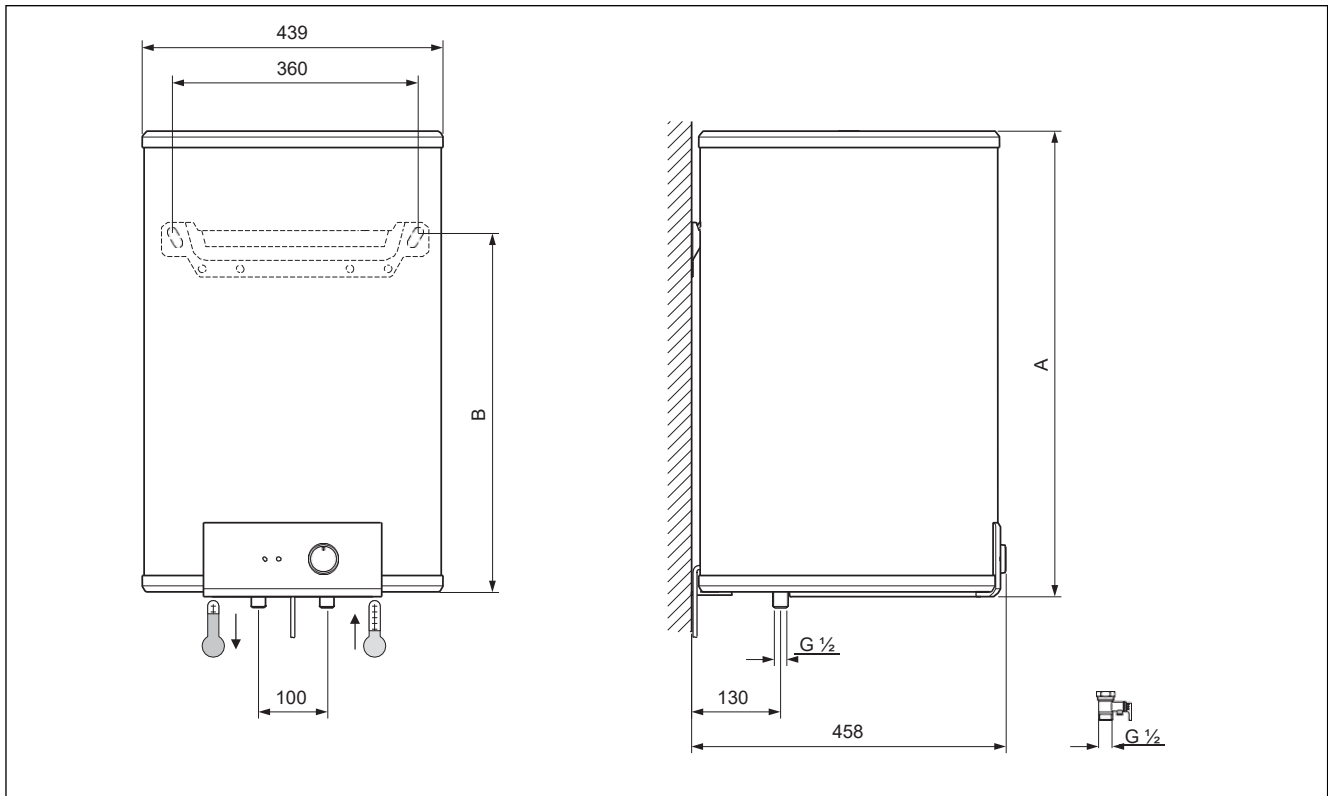

Διαστάσεις

	A	B
DT4-B 50 INT I	555 mm	408 mm
DT4-B 65 INT I	680 mm	533 mm
DT4-B 80 INT I	805 mm	658 mm

B Τεχνικά στοιχεία

	Όγκος πλήρωσης	Βάρος λειτουργίας	Καθαρό βάρος	Ισχύς	Τάση δικτύου
DT4-B 50 INT I	50 l	67 kg	17 kg	1,8 kW	230 V
DT4-B 65 INT I	65 l	85 kg	20 kg	1,8 kW	230 V
DT4-B 80 INT I	77 l	101 kg	24 kg	1,8 kW	230 V

	Κατηγορία προστασίας	Διαβάθμιση IP
DT4-B 50 INT I	I	IP24
DT4-B 65 INT I	I	IP24
DT4-B 80 INT I	I	IP24

B.1 Τεχνικά στοιχεία – Γενικά

Θερμομόνωση	Αφρός PU, χωρίς CFC
Εσωτερικό δοχείο	Χάλυβας, εμαγιέ, με άνοδο προστασίας μαγνησίου

C Ενδείξεις LED σφάλματος

Οθόνη	Αιτία	Αντιμετώπιση
Το LED θέρμανσης αναβοσβήνει	Μη ταξινομημένο σφάλμα	Ελέγξτε ολόκληρο το σύστημα για ελαττωματικά εξαρτήματα. Αντικαταστήστε το ελαττωματικό εξάρτημα.

Οδηγίες εγκατάστασης και συντήρησης

Περιεχόμενα

1	Ασφάλεια	48
1.1	Προειδοποιήσεις σχετικά με δράση.....	48
1.2	Προβλεπόμενη χρήση.....	48
1.3	Γενικές πληροφορίες ασφαλείας.....	48
1.4	Κανονισμοί (οδηγίες, νόμοι, πρότυπα).....	50
2	Σημειώσεις για την τεκμηρίωση	51
2.1	Τήρηση άλλων ισχύοντων εγγράφων.....	51
2.2	Αποθήκευση εγγράφων.....	51
2.3	Εγκυρότητα των οδηγιών.....	51
3	Επισκόπηση προϊόντος	51
3.1	Ονομασία προϊόντος.....	51
3.2	Πινακίδα δεδομένων.....	51
3.3	Σήμανση CE.....	51
3.4	Σύμβολο μονάδας για τη διακίνηση αγαθών στα κράτη μέλη της Ευρωπαϊκής Οικονομικής Ένωσης.....	51
3.5	Σχέδιο.....	51
3.6	Κανονισμοί συσκευασίας, μεταφοράς και αποθήκευσης.....	51
3.7	Διάρκεια αποθήκευσης.....	51
3.8	Διάρκεια ζωής.....	51
4	Ρύθμιση	51
4.1	Έλεγχος του εύρους της παράδοσης.....	51
4.2	Απαιτήσεις για το χώρο εγκατάστασης.....	52
4.3	Απαιτήσεις για ηλεκτρική εγκατάσταση στο χώρο εγκατάστασης.....	52
4.4	Τήρηση των ελάχιστων διάκενων.....	52
4.5	Εγκατάσταση του προϊόντος.....	52
4.6	Εγκατάσταση του προϊόντος.....	52
5	Ηλεκτρολογική εγκατάσταση	53
5.1	Σύνδεση του προϊόντος.....	53
6	Αρχική εκκίνηση	53
6.1	Εκκίνηση.....	53
7	Παράδοση του προϊόντος στον τελικό χρήστη	53
8	Συντήρηση	54
8.1	Έλεγχος της ανόδου προστασίας μαγνησίου.....	54
8.2	Έλεγχος του εσωτερικού δοχείου και των εξαρτημάτων για εναπόθεση κλίμακας.....	54
9	Ανίχνευση και εξάλειψη βλαβών	54
9.1	Αντικατάσταση ελαττωματικού θερμοστάτη.....	54
9.2	Αντικατάσταση ελαττωματικού στοιχείου θέρμανσης.....	54
9.3	Επισκόπηση μηνυμάτων σφαλμάτων.....	54
10	Παροπλισμός	54
11	Εξυπηρέτηση πελατών	55
	Παράρτημα	56
A	Διαστάσεις και σχέδιο διαστάσεων	56
B	Τεχνικά στοιχεία	56
B.1	Τεχνικά στοιχεία - Γενικά.....	56
C	Ενδείξεις LED σφάλματος	57

1 Ασφάλεια

1.1 Προειδοποιήσεις που σχετίζονται με ενέργειες

Ταξινόμηση προειδοποιήσεων που σχετίζονται με ενέργειες

Οι προειδοποιήσεις που σχετίζονται με τη δράση ταξινομούνται σύμφωνα με τη σοβαρότητα του πιθανού κινδύνου χρησιμοποιώντας τα ακόλουθα προειδοποιητικά σήματα και λέξεις σήμανσης:

Προειδοποιητικά σύμβολα και προειδοποιητικές λέξεις



Κίνδυνος!

Άμεσος κίνδυνος για τη ζωή ή κίνδυνος σοβαρού προσωπικού τραυματισμού



Κίνδυνος!

Κίνδυνος θανάτου από ηλεκτροπληξία



Προειδοποίηση.

Κίνδυνος μικροτραυματισμού



Προσοχή.

Κίνδυνος υλικού ή περιβάλλοντος βλάβη

1.2 Προβλεπόμενη χρήση

Υπάρχει κίνδυνος τραυματισμού ή θανάτου του χρήστη ή άλλων ή πρόκλησης ζημιάς στο προϊόν και σε άλλες ιδιότητες σε περίπτωση ακατάλληλης χρήσης ή χρήσης για την οποία δεν προορίζεται.

Το προϊόν έχει σχεδιαστεί για να παράγει και να διατηρεί θερμαινόμενο πόσιμο νερό για τα νοικοκυριά.

– Μέγ. θερμοκρασία ζεστού νερού: 75 °C

Το προϊόν είναι εγκεκριμένο αποκλειστικά για κάθετη τοποθέτηση στον τοίχο.

Το προϊόν πρέπει να λειτουργεί μόνο εάν έχει εγκατασταθεί ομάδα ασφαλείας.

Η προβλεπόμενη χρήση περιλαμβάνει τα ακόλουθα:

- τήρηση των συνοδευτικών οδηγιών λειτουργίας, εγκατάστασης και συντήρησης του προϊόντος και οποιοδήποτε άλλου συστήματος τάστασης
- συμμόρφωση με όλους τους όρους επιθεώρησης και συντήρησης που αναφέρονται στις οδηγίες.

Η χρήση του προϊόντος σε οχήματα, όπως τροχόσπιτα και τροχόσπιτα, δεν ταξινομείται ως προβλεπόμενη χρήση. Οι μονάδες που δεν ταξινομούνται ως οχήματα είναι αυτές που είναι εγκατεστημένες μια σταθερή και μόνιμη τοποθεσία (γνωστή ως "σταθερή εγκατάσταση").

Οποιαδήποτε άλλη χρήση που δεν καθορίζεται στις παρούσες οδηγίες ή χρήση πέρα από αυτή που καθορίζεται σε αυτό το έγγραφο, θα θεωρείται ακατάλληλη χρήση. Οποιαδήποτε άμεση εμπορική ή βιομηχανική χρήση θεωρείται επίσης ακατάλληλη.

Προσοχή.

Απαγορεύεται οποιαδήποτε ακατάλληλη χρήση

1.3 Γενικές πληροφορίες ασφαλείας

1.3.1 Κίνδυνος που προκαλείται από ανεπαρκή προσόντα

Οι ακόλουθες εργασίες πρέπει να εκτελούνται μόνο από ικανά άτομα που έχουν επαρκή προσόντα για να το κάνουν:

- Ρύθμιση
 - Αποσυναρμολόγηση
 - Εγκατάσταση
 - Εκκίνηση
 - Επιθεώρηση και συντήρηση
 - Επισκευή
 - Παροπλισμός
- Συνεχίστε σύμφωνα με την τρέχουσα τεχνική τεχνολογία.

1.3.2 Κίνδυνος θανάτου από ηλεκτροπληξία

Υπάρχει κίνδυνος θανάτου από ηλεκτροπληξία εάν αγγίξετε ηλεκτροφόρα εξαρτήματα.

Πριν ξεκινήσετε τις εργασίες για το προϊόν:

- Αποσυνδέστε το προϊόν από την παροχή ρεύματος κλείνοντας όλα τα τροφοδοτικά σε όλους τους πόλους (ηλεκτρικό διαχωριστικό με διάκενο επαφής τουλάχιστον 3 mm, π.χ. ασφάλεια ή διακόπτης κυκλώματος).
- Προστατευτείτε από την επανενεργοποίηση.
- Ελέγξτε ότι δεν υπάρχει τάση.

1.3.3 Κίνδυνος εγκαυμάτων ή εγκαυμάτων που προκαλούνται από καυτά εξαρτήματα

- Εκτελέστε εργασίες σε αυτά τα εξαρτήματα μόνο αφού έχουν κρυώσει.

1.3.4 Κίνδυνος εγκαυμάτων και υλικών ζημιών λόγω διαφυγής ζεστού ή κρύου νερού

- Εάν χρησιμοποιείτε πλαστικούς σωλήνες για τη σύνδεση ζεστού ή κρύου νερού του προϊόντος, πρέπει να χρησιμοποιείτε μόνο σωλήνες που έχουν αντίσταση θερμοκρασίας ανθεκτικό στους 95 °C υπό πίεση 1,0 MPa (10 bar).

1.3.5 Κίνδυνος υλικών ζημιών που προκαλείται από τη χρήση ακατάλληλου εργαλείου

- ▶ Χρησιμοποιείτε το σωστό εργαλείο.

1.3.6 Κίνδυνος υλικών ζημιών από παγετό

- ▶ Μην εγκαθιστάτε το προϊόν σε χώρους επιρρεπείς σε παγετό.

1.3.7 Υλικές ζημιές από διαρροές

- ▶ Βεβαιωθείτε ότι δεν υπάρχει μηχανική καταπόνηση στα καλώδια σύνδεσης.
- ▶ Μην αναστέλλετε κανένα φορτίο από τους σωλήνες(π.χ. ρούχα).

1.3.8 Κίνδυνος θανάτου λόγω των εξαρτημάτων της ομάδας ασφαλείας είτε δεν έχουν τοποθετηθεί είτε έχουν τοποθετηθεί λανθασμένα

Εάν ορισμένα εξαρτήματα της ομάδας ασφαλείας (π.χ. εκτονωτική βαλβίδα, αποτροπή ροής επιστροφής, μειωτήρας πίεσης) είτε δεν έχουν εγκατασταθεί είτε έχουν τοποθετηθεί λανθασμένα, αυτό μπορεί να οδηγήσει σε δυνητικά θανατηφόρο ζεμάτισμα και άλλους τραυματισμούς.

- ▶ Εγκαταστήστε τα απαραίτητα εξαρτήματα της ομάδας ασφαλείας.
- ▶ Μην τοποθετείτε υδραυλικά εξαρτήματα μεταξύ της ομάδας ασφαλείας και του σωλήνα κρύου νερού του οικιακού κυλίνδρου ζεστού νερού.
- ▶ Εξηγήστε στον χειριστή πώς λειτουργεί η ομάδα ασφαλείας και πού πρέπει να τοποθετηθεί.

1.3.9 Υλικές ζημιές λόγω ακατάλληλης επιφάνειας εγκατάστασης

Η επιφάνεια εγκατάστασης πρέπει να είναι ομαλή και να έχει επαρκή φέρουσα ικανότητα ώστε να υποστηρίζει το βάρος λειτουργίας του προϊόντος. Μια ανώμαλη επιφάνεια εγκατάστασης μπορεί να προκαλέσει διαρροές στο προϊόν.

Εάν η επιφάνεια εγκατάστασης δεν έχει επαρκή φέρουσα ικανότητα, το προϊόν μπορεί να αποκολληθεί και να πέσει.

Υπάρχει κίνδυνος θανάτου εάν οι συνδέσεις υπόκεινται σε διαρροές.

- ▶ Βεβαιωθείτε ότι το προϊόν είναι τοποθετημένο ομοιόμορφα στην επιφάνεια εγκατάστασης.

- ▶ Βεβαιωθείτε ότι η επιφάνεια εγκατάστασης έχει επαρκή φέρουσα ικανότητα για να αντέξει το βάρος λειτουργίας του προϊόντος.

1.3.10 Υπερβολική πίεση νερού

Η υπερβολική πίεση του νερού μπορεί να οδηγήσει σε ζημιά στο προϊόν και, ως εκ τούτου, να προκαλέσει τραυματισμούς.

Ισχύει: Προϊόν με ονομαστική υπερπίεση > 6 bar

- ▶ Εγκαταστήστε έναν ρυθμιστή πίεσης όσο το δυνατόν πιο κοντά στην είσοδο κρύου νερού του προϊόντος.
- ▶ Σημειώστε τα ιδιαίτερα χαρακτηριστικά του ρυθμιστή πίεσης καθώς και τις λεπτομέρειες της εγκατάστασης.
- ▶ Εγκαταστήστε μια προαιρετική διάταξη ασφαλείας όσο το δυνατόν πιο κοντά στην είσοδο κρύου νερού του προϊόντος.
 - Απαιτούμενα εξαρτήματα συναρμολόγησης ασφαλείας: Ανακουφιστική βαλβίδα εκτόνωσης, βαλβίδα απομόνωσης, βαλβίδα αντεπιστροφής και σωλήνας εκκένωσης
- ▶ Εγκαταστήστε το σωλήνα κατάθλιψης πάνω από τη χοάνη του σωλήνα αποστράγγισης με τέτοιο τρόπο ώστε ο σωλήνας κατάθλιψης απέναντι από την ατμόσφαιρα να παραμένει ανοιχτός.
- ▶ Εγκαταστήστε τις σωληνώσεις αποχέτευσης σε περιβάλλον χωρίς παγετό με σταθερή κλίση προς τα κάτω σε μια αποχέτευση.
- ▶ Ενημερώστε τον τελικό χρήστη ότι πρέπει να ελέγξει χειροκίνητα ότι η ανακουφιστική βαλβίδα εκτόνωσης λειτουργεί σωστά σε τακτά χρονικά διαστήματα.

1.3.11 Ανακουφιστική βαλβίδα εκτόνωσης

- ▶ Κατά τη λειτουργία, μπορεί να στάζει ζεστό νερό από τη βαλβίδα εκτόνωσης.
- ▶ Η ανακουφιστική βαλβίδα εκτόνωσης πρέπει να παραμένει ανοιχτή στην ατμόσφαιρα.

1.3.12 Αντικατάσταση του κατεστραμμένου καλωδίου τροφοδοσίας

- ▶ Εάν το καλώδιο τροφοδοσίας αυτού του προϊόντος είναι κατεστραμμένο, πρέπει να αντικατασταθεί από τον κατασκευαστή ή την εξυπηρέτηση πελατών του ή άτομο με παρόμοια εξειδίκευση προκειμένου να αποφευχθούν τυχόν κίνδυνοι.



1.4 Κανονισμοί (οδηγίες, νόμοι, πρότυπα)

- ▶ Τηρείτε τους εθνικούς κανονισμούς, πρότυπα, οδηγίες, διατάγματα και νόμους.



2 Σημειώσεις για την τεκμηρίωση

2.1 Τήρηση άλλων ισχύοντων εγγράφων

- ▶ Τηρείτε πάντα όλες τις οδηγίες λειτουργίας και εγκατάστασης που περιλαμβάνονται με τα στοιχεία του συστήματος.

2.2 Αποθήκευση εγγράφων

- ▶ Περάστε αυτές τις οδηγίες και όλα τα άλλα ισχύοντα έγγραφα στον τελικό χρήστη.

2.3 Εγκυρότητα των οδηγιών

Αυτή η γλωσσική έκδοση των οδηγιών ισχύει μόνο για το Ουζμπεκιστάν.

Αριθμός προϊόντος

DT4-B 50 INT I	8000031376
DT4-B 65 INT I	8000031378
DT4-B 80 INT I	8000031379

3 Επισκόπηση προϊόντος

3.1 Ονομασία προϊόντος

Το προϊόν είναι ένα Электрический накопитель горячей воды, закрытый.

3.2 Πινακίδα δεδομένων

Η πινακίδα δεδομένων βρίσκεται στην κάτω πλευρά του προϊόντος. Η πινακίδα δεδομένων περιέχει τις ακόλουθες πληροφορίες:

Πληροφορίες	Έννοια
Σειριακός αρ.	Για αναγνώριση
DT4-B XX I	Ονομασία προϊόντος
I	Συμπληρώστε την ποσότητα
W	Ισχύς
V	Τάση λειτουργίας
Hz	Συχνότητα
MPa (bar)	Πίεση
IP xx	Διαβάθμιση IP
Σήμανση CE	Η μονάδα συμμορφώνεται με τα ευρωπαϊκά πρότυπα και οδηγίες
Δοχείο απορριμάτων	Σωστή απόρριψη της μονάδας

3.3 Σήμανση CE



Η σήμανση CE δείχνει ότι τα προϊόντα συμμορφώνονται με τις βασικές απαιτήσεις των ισχυουσών οδηγιών όπως αναφέρονται στη δήλωση συμμόρφωσης.

Μπορείτε να δείτε τη δήλωση συμμόρφωσης στον ιστότοπο του κατασκευαστή.

3.4 Σύμβολο μονάδας για τη διακίνηση αγαθών στα κράτη μέλη της Ευρασιατικής Οικονομικής Ένωσης



Το προϊόν επισημαίνεται με το σύμβολο μονάδας για τη διακίνηση εμπορευμάτων στα κράτη μέλη της Ευρασιατικής Οικονομικής Ένωσης. Αυτό πιστοποιεί ότι το προϊόν πληροί όλους τους τεχνικούς κανονισμούς της Ευρασιατικής Οικονομικής Ένωσης και όλων των χωρών που εκπροσωπούνται σε αυτήν.

3.5 Σχέδιο

Ο κύλινδρος είναι εξοπλισμένος με εξωτερική θερμομόνωση. Το δοχείο κυλίνδρου είναι κατασκευασμένο από εμαγιέ χάλυβα. Τα θερμαντικά στοιχεία που μεταφέρουν τη θερμότητα βρίσκονται μέσα στο δοχείο. Ως πρόσθετη αντιδιαβρωτική προστασία, το δοχείο διαθέτει άνοδο προστασίας μαγνησίου.

3.6 Κανονισμοί συσκευασίας, μεταφοράς και αποθήκευσης

Τα προϊόντα παραδίδονται στη συσκευασία του κατασκευαστή.

Τα προϊόντα μεταφέρονται οδικώς, θαλάσσια και σιδηροδρομικώς σύμφωνα με τους κανονισμούς μεταφοράς εμπορευμάτων που ισχύουν για τα σχετικά μεταφορικά μέσα. Κατά τη μεταφορά, είναι απολύτως απαραίτητο το προϊόν να είναι σταθερά ασφαλισμένο ώστε να μην κινείται οριζόντια και κάθετα.

Τα προϊόντα που δεν είναι εγκατεστημένα αποθηκεύονται στη συσκευασία του κατασκευαστή. Τα προϊόντα πρέπει να φυλάσσονται σε κανονικές συνθήκες σε κλειστούς χώρους που διαθέτουν φυσική κυκλοφορία αέρα (μη επιθετικό και απαλλαγμένο από σκόνη περιβάλλον, διαβαθμίσεις θερμοκρασίας από -10 °C έως +37 °C, υγρασία αέρα έως 80%, χωρίς κραδασμούς ή δονήσεις).

3.7 Διάρκεια αποθήκευσης

– Διάρκεια αποθήκευσης: 2 χρόνια από την ημερομηνία παραγωγής

3.8 Διάρκεια ζωής

Εάν τηρούνται οι κανονισμοί για τη μεταφορά, αποθήκευση, εγκατάσταση και λειτουργία, η αναμενόμενη διάρκεια ζωής του προϊόντος είναι 15 χρόνια από την ημερομηνία εγκατάστασης.

4 Ρύθμιση

4.1 Έλεγχος του εύρους της παράδοσης

Ποσότητα	Εξάρτημα
1	Κύλινδρος ζεστού νερού οικιακής χρήσης
1	Κρεμαστό στήριγμα
1	Ανακουφιστική βαλβίδα εκτόνωσης
4	Βίδες
4	Βύσμα Rawl
4	Ροδέλα
1	Αποστάτης
1	Ρυθμιστικός κοχλίας
1	Γραμμή εκκένωσης
1	Οδηγίες λειτουργίας
1	Οδηγίες εγκατάστασης και συντήρησης

4.2 Απαιτήσεις για το χώρο εγκατάστασης

- ▶ Επιλέξτε το σημείο εγκατάστασης ώστε τα καλώδια να δρομολογούνται εύκολα.
- ▶ Εγκαταστήστε το προϊόν σε δωμάτια που είναι πάντα στεγνά και χωρίς παγετό.
- ▶ Βεβαιωθείτε ότι ο τοίχος είναι ομοιόμορφος, κάθετος και στιβαρός.
- ▶ Βεβαιωθείτε ότι η φέρουσα ικανότητα του τοίχου, των βυσμάτων και των βίδων είναι επαρκής για τη στήριξη του προϊόντος βάρος λειτουργίας.
- ▶ Βεβαιωθείτε ότι τα βύσματα και οι βίδες είναι κατάλληλες για τον τοίχο.

4.3 Απαιτήσεις για ηλεκτρική εγκατάσταση στο χώρο εγκατάστασης

- ▶ Βεβαιωθείτε ότι το προϊόν μπορεί να εγκατασταθεί εκτός των προστατευτικών περιοχών 0 έως 2.
- ▶ Βεβαιωθείτε ότι η κατοικία είναι εξοπλισμένη με γείωση.
- ▶ Βεβαιωθείτε ότι το ηλεκτρικό δίκτυο είναι κατάλληλο για το προϊόν.
 - Τάση: 230 V/50 Hz
- ▶ Βεβαιωθείτε ότι ο διακόπτης προστασίας γραμμής είναι κατάλληλος για το ρεύμα μέτρησης.
 - Ρεύμα μέτρησης: 16 A

4.4 Τήρηση των ελάχιστων διάκενων

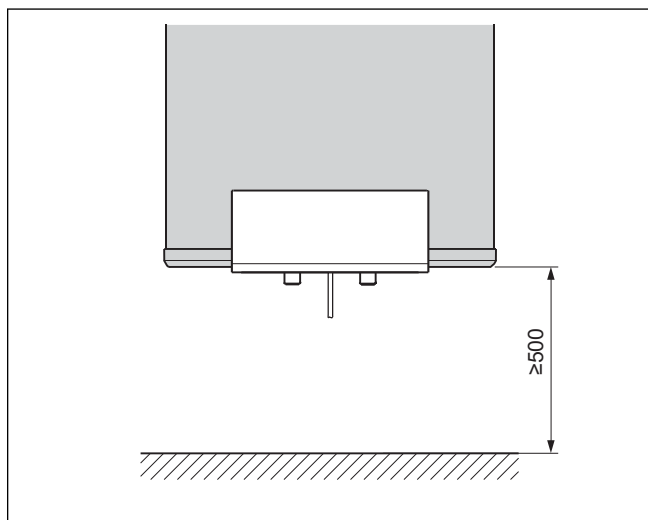

- ▶ Συμμορφωθείτε με τα ελάχιστα διάκενα κατά την εγκατάσταση.

4.5 Εγκατάσταση του προϊόντος

1. Κατά την εγκατάσταση, προσέξτε το μήκος της ηλεκτρικής γραμμής, τα ελάχιστα κενά σε σχέση με τον τοίχο, το δάπεδο και την οροφή και την επιτρεπόμενη προστατευτική περιοχή.

Κατάσταση: Τοίχος από κοίλα τούβλα από σκυρόδεμα

- ▶ Εγκαταστήστε το προϊόν χρησιμοποιώντας μια ειδική φέρουσα δομή.
2. Με βάση το βάρος λειτουργίας του προϊόντος και τη δομική κατάσταση της επιφάνειας εγκατάστασης, καθορίστε το υλικό στερέωσης, π.χ. τάπες και βίδες.
 3. Βεβαιωθείτε ότι τα βύσματα και οι βίδες είναι κατάλληλα για την επιφάνεια εγκατάστασης του προϊόντος.
 4. Χρησιμοποιήστε το πρότυπο εγκατάστασης που είναι τυπωμένο στη συσκευασία.

5. Ανοίξτε τις τρύπες.
6. Εισαγάγετε τα βύσματα της ράβδου στις οπές και βιδώστε τις βίδες.
 - Διάκενο μεταξύ της βίδας και του τοίχου: \approx 30 mm
7. Τοποθετήστε το στήριγμα ανάρτησης.
8. Χρησιμοποιήστε μια βίδα για να εγκαταστήσετε τον αποστάτη στο κάτω άκρο του κυλίνδρου στον τοίχο.
9. Χρησιμοποιήστε τη βίδα ρύθμισης για να ευθυγραμμίσετε το προϊόν παράλληλα με τον τοίχο.
10. Ευθυγραμμίστε τους βραχίονες ανάρτησης κάθετα και σφίξτε τις βίδες.
11. Τοποθετήστε το προϊόν στους βραχίονες ανάρτησης χρησιμοποιώντας τα άγγιστρα.

4.6 Εγκατάσταση του προϊόντος



Προειδοποίηση.

Κίνδυνος δυσμενών επιπτώσεων στην υγεία που προκαλούνται από ακαθαρσίες στο πόσιμο νερό.

Υπολείμματα σφράγισης, βρωμιές ή άλλα υπολείμματα στους αγωγούς μπορεί να επηρεάσουν αρνητικά την ποιότητα του πόσιμου νερού.

- ▶ Ξεπλύνετε καλά όλους τους σωλήνες ζεστού και κρύου νερού πριν εγκαταστήσετε το προϊόν.

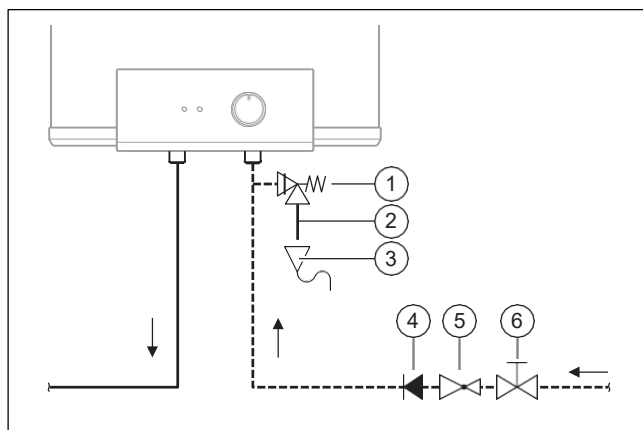

- | | |
|-----------------------------------|--|
| 1 Ανακουφιστική βαλβίδα εκτόνωσης | 4 Αποτροπή ροής επιστροφής (προαιρετικό) |
| 2 Γραμμή εκκένωσης | 5 Μειωτής πίεσης (προαιρετικό) |
| 3 Tundish (προαιρετικά) | 6 Βαλβίδα διακοπής |

1. Εγκαταστήστε εξαρτήματα **(1)** να **(6)** σύμφωνα με την εικόνα.
2. Τοποθετήστε τη συσκευή ασφαλείας όσο το δυνατόν πιο κοντά στην είσοδο κρύου νερού του προϊόντος.
3. Τοποθετήστε τις σωληνώσεις αποχέτευσης σε σταθερή κλίση.
4. Διατηρήστε ένα διάκενο μεταξύ του σωλήνα εκκένωσης της βαλβίδας εκτόνωσης και του κατανεμητή, έτσι ώστε οι σωληνώσεις αποστράγγισης να είναι ανοιχτές στην ατμόσφαιρα.
 - Διάκενο: \geq 20 mm
5. Βεβαιωθείτε ότι η διάμετρος των σωληνώσεων αποστράγγισης είναι τουλάχιστον ίση με αυτή του σωλήνα εκκένωσης της βαλβίδας εκτόνωσης.
6. Εάν η πίεση σύνδεσης είναι υψηλή, εγκαταστήστε έναν μειωτήρα πίεσης.

- Πίεση σύνδεσης: $\geq 0,6$ MPa
- Ρύθμιση πίεσης: 0,3 έως 0,4 MPa

5 Ηλεκτρολογική εγκατάσταση

Μόνο εξειδικευμένοι ηλεκτρολόγοι επιτρέπεται να πραγματοποιούν την ηλεκτρική εγκατάσταση.

5.1 Σύνδεση του προϊόντος

1. Βεβαιωθείτε ότι δεν έχετε συνδέσει το προϊόν στο ηλεκτρικό δίκτυο πριν από την εκκίνηση.
2. Για να συνδέσετε το προϊόν, χρησιμοποιήστε H 05 VV-F 3 G 1,0 mm² γραμμές.
3. Κλείστε την παροχή ρεύματος.
4. Ελέγξτε ότι δεν υπάρχει τάση.
5. Ασφαλίστε την τροφοδοσία ρεύματος από την επανενεργοποίηση.
6. Γειώστε τον κύλινδρο ζεστού νερού οικιακής χρήσης.
7. Μην χρησιμοποιείτε αγωγούς για γείωση.
8. Προστατέψτε το ηλεκτρικό κύκλωμα χρησιμοποιώντας διακόπτη κυκλώματος.
 - Ονομαστικό ρεύμα: ≥ 16 A
9. Απενεργοποιήστε τον διακόπτη κυκλώματος.
10. Συνδέστε τα ηλεκτρικά καλώδια σύνδεσης.

5.1.1 Σύνδεση ηλεκτρικών γραμμών

5.1.1.1 Μονοφασική σύνδεση, 230 V ~

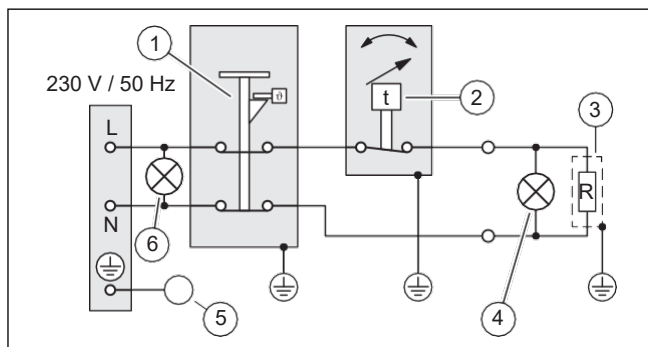

- | | | | |
|---|--|---|-------------------|
| 1 | Συσκευή διακοπής υπερθέρμανσης ασφαλείας | 4 | LED θέρμανσης |
| 2 | Θερμοστάτης | 5 | Γείωση |
| 3 | Θερμαντικό στοιχείο, 1,8 kW | 6 | LED τάσης δικτύου |

6 Αρχική εκκίνηση

Η αρχική εκκίνηση πρέπει να πραγματοποιείται μόνο από την εξυπηρέτηση πελατών.

6.1 Εκκίνηση

1. Ανοίξτε τη στρόφιγγα κρύου νερού.
2. Ανοίξτε τις βρύσες ζεστού νερού.
3. Περιμένετε μέχρι να ρέει νερό από τις βρύσες ζεστού νερού.
4. Κλείστε τις βρύσες ζεστού νερού.
5. Ελέγξτε τη βαλβίδα εκτόνωσης ανοίγοντας τη στρόφιγγα αποστράγγισης στην ανακουφιστική βαλβίδα εκτόνωσης.
 - ◁ Το νερό πρέπει να διαφεύγει από τον κρουνό αποστράγγισης.
6. Ελέγξτε όλες τις συνδέσεις σωλήνων για στεγανότητα.
7. Ανοίξτε τον κεντρικό διακόπτη.
8. Ενεργοποιήστε τον διακόπτη προστασίας γραμμής.



Κίνδυνος!

Κίνδυνος θανάτου από λεγιονέλλα.

Η λεγιονέλλα πολλαπλασιάζεται σε θερμοκρασίες κάτω των 60 °C.

- Βεβαιωθείτε ότι ο τελικός χρήστης είναι εξοικειωμένος με όλα τα μέτρα κατά της λεγιονέλλας κατά σειρά να συμμορφώνονται με τους ισχύοντες κανονισμούς σχετικά με την πρόληψη της λεγιονέλλας.

9. Ρυθμίστε την απαιτούμενη θερμοκρασία.
 - Εύρος θερμοκρασίας: 10 έως 75 °C
 - ◁ Το σύμβολο θέρμανσης ανάβει μέχρι να επιτευχθεί η θερμοκρασία του νερού.
10. Περιμένετε μέχρι να τελειώσει ο χρόνος προθέρμανσης προτού θέσετε το προϊόν σε κανονική λειτουργία.

7 Παράδοση του προϊόντος στον τελικό χρήστη

- Ενημερώστε τον τελικό χρήστη πώς να χειριστεί το προϊόν. Απαντήστε σε τυχόν ερωτήσεις που μπορεί να έχει ο τελικός χρήστης. Ειδικότερα, αφιερώστε προσοχή στις προειδοποιήσεις ασφαλείας που πρέπει να ακολουθεί ο τελικός χρήστης.
- Εξηγήστε στον τελικό χρήστη πώς λειτουργούν οι συσκευές ασφαλείας και πού βρίσκονται.
- Εξηγήστε στον τελικό χρήστη πώς να περιορίσει τη θερμοκρασία του ζεστού νερού οικιακής χρήσης στο σημείο αποστράγγισης για να αποτρέψει ζεμάτισμα.
- Ενημερώστε τον τελικό χρήστη ότι πρέπει να συντηρεί το προϊόν σύμφωνα με τα καθορισμένα χρονικά διαστήματα.
- Παρέχετε στον τελικό χρήστη όλες τις σχετικές οδηγίες και την τεκμηρίωση της μονάδας για φύλαξη.

8 Συντήρηση

8.1 Έλεγχος της ανόδου προστασίας μαγνησίου

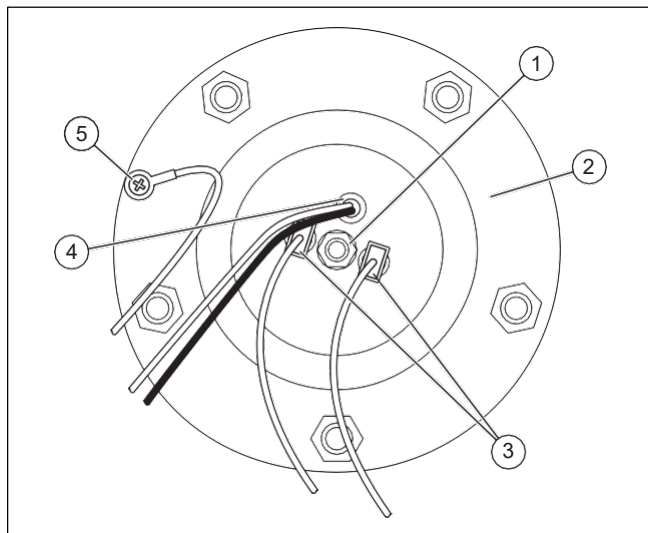

- | | | | |
|---|--------------------------------|---|----------------|
| 1 | Μπουλόني θερμαντικού στοιχείου | 4 | Θερμοστάτης |
| 2 | Φλάντζα με εξαγωνα παξιμάδια | 5 | Γραμμή γείωσης |
| 3 | Θερμαντικό στοιχείο | | |

1. Αποσυνδέστε το προϊόν από την παροχή ρεύματος. (→ Σελίδα 54)
2. Αδειάστε το προϊόν. (→ Σελίδα 55)

Αφαίρεση της φλάντζας

3. Ξεβιδώστε το κάλυμμα στη φλάντζα.
4. Ξεβιδώστε τη γραμμή γείωσης από τη φλάντζα.
5. Αποσυνδέστε το φως από το στοιχείο θέρμανσης.
6. Αφαιρέστε τον θερμοστάτη.
7. Ξεβιδώστε τα εξαγωνικά παξιμάδια από τη φλάντζα.
8. Αφαιρέστε τη φλάντζα κατευθείαν από τη δεξαμενή του κυλίνδρου.

Αντικατάσταση της ανόδου προστασίας μαγνησίου

9. Αντικαταστήστε την άνοδο προστασίας μαγνησίου όταν έχει φθαρεί.
- Φθορά: 60 %

Τοποθέτηση της φλάντζας

10. Αντικαταστήστε τη στεγανοποίηση της φλάντζας.
11. Βιδώστε τη φλάντζα στη θέση της.
12. Βιδώστε τη γραμμή γείωσης.
13. Συνδέστε τον θερμοστάτη στο προβλεπόμενο άνοιγμα.
14. Συνδέστε το φως στο θερμαντικό στοιχείο.
15. Βιδώστε καλά το κάλυμμα στο προϊόν.
16. Εκκινήστε το προϊόν. (→ Σελίδα 53)

8.2 Έλεγχος του εσωτερικού δοχείου και των εξαρτημάτων για εναπόθεση αλάτων

1. Αποσυνδέστε το προϊόν από την παροχή ρεύματος. (→ Σελίδα 54)
2. Αδειάστε το προϊόν. (→ Σελίδα 55)
3. Αφαιρέστε τη φλάντζα. (→ Σελίδα 54)
4. Εάν χρειάζεται, καθαρίστε το εσωτερικό δοχείο με αφαλάτωση ή ξύνοντάς το προσεκτικά με ξύλινη σπάτουλα.
5. Τοποθετήστε τη φλάντζα. (→ Σελίδα 54)
6. Αντικαταστήστε τα εξαρτήματα εάν είναι απαραίτητο.
7. Εκκινήστε το προϊόν. (→ Σελίδα 53)

9 Ανίχνευση και εξάλειψη βλαβών

9.1 Αντικατάσταση ελαττωματικού θερμοστάτη

1. Αποσυνδέστε το προϊόν από την παροχή ρεύματος. (→ Σελίδα 54)
2. Ξεβιδώστε τις βίδες στο κάλυμμα της φλάντζας.
3. Αφαιρέστε τον ελαττωματικό θερμοστάτη.
4. Συνδέστε τον νέο θερμοστάτη στο προβλεπόμενο άνοιγμα.
5. Βιδώστε καλά το κάλυμμα στο προϊόν.
6. Εκκινήστε το προϊόν. (→ Σελίδα 53)

9.2 Αντικατάσταση ελαττωματικού στοιχείου θέρμανσης

1. Αποσυνδέστε το προϊόν από την παροχή ρεύματος. (→ Σελίδα 54)
2. Αδειάστε το προϊόν. (→ Σελίδα 55)
3. Αφαιρέστε τη φλάντζα. (→ Σελίδα 54)
4. Ξεβιδώστε το ελαττωματικό θερμαντικό στοιχείο από τη φλάντζα.
5. Βιδώστε το νέο θερμαντικό στοιχείο στη φλάντζα.
6. Τοποθετήστε τη φλάντζα. (→ Σελίδα 54)
7. Εκκινήστε το προϊόν. (→ Σελίδα 53)

9.3 Επισκόπηση μηνυμάτων σφαλμάτων

Ενδείξεις LED σφάλματος (→ Σελίδα 57)

10 Παροπλισμός

Αποσύνδεση του προϊόντος από την παροχή ρεύματος



Κίνδυνος!

Κίνδυνος ηλεκτροπληξίας

Υπάρχει κίνδυνος ηλεκτροπληξίας όταν εργάζεστε σε ηλεκτρικά εξαρτήματα που είναι συνδεδεμένα στο δίκτυο χαμηλής τάσης.

- ▶ Αποσυνδέστε το προϊόν από την παροχή ρεύματος.
- ▶ Ασφαλίστε το προϊόν ώστε να μην ενεργοποιηθεί ξανά.
- ▶ Ελέγξτε ότι το προϊόν δεν έχει τάση.
- ▶ Ανοίξτε το προϊόν μόνο όταν δεν έχει τάση.

- ▶ Αφαιρέστε τις γραμμές σύνδεσης δικτύου.

Άδειασμα του προϊόντος

1. Κλείστε τη στρόφιγγα αναστολής κρύου νερού.
2. Ανοίξτε μια βαλβίδα ζεστού νερού που είναι συνδεδεμένη στο προϊόν.
3. Χαλαρώστε τη σύνδεση μεταξύ του σωλήνα κρύου νερού και του προϊόντος.
4. Αποστραγγίστε τον κύλινδρο ζεστού νερού οικιακής χρήσης μέσω του σωλήνα κρύου νερού του προϊόντος.

Αφαίρεση του προϊόντος

5. Αφαιρέστε τη σωλήνωση κρύου και ζεστού νερού.
6. Ξεβιδώστε τις βίδες.
7. Σηκώστε το προϊόν και αφαιρέστε το από τον τοίχο.
8. Αφαιρέστε τις βίδες από τον τοίχο.

11 Εξυπηρέτηση πελατών

Μπορείτε να βρείτε τα στοιχεία επικοινωνίας για την εξυπηρέτηση πελατών μας κάτω από τη διεύθυνση στην πίσω σελίδα αυτού του εγγράφου.

Παράρτημα

A Διαστάσεις και σχέδιο διαστάσεων

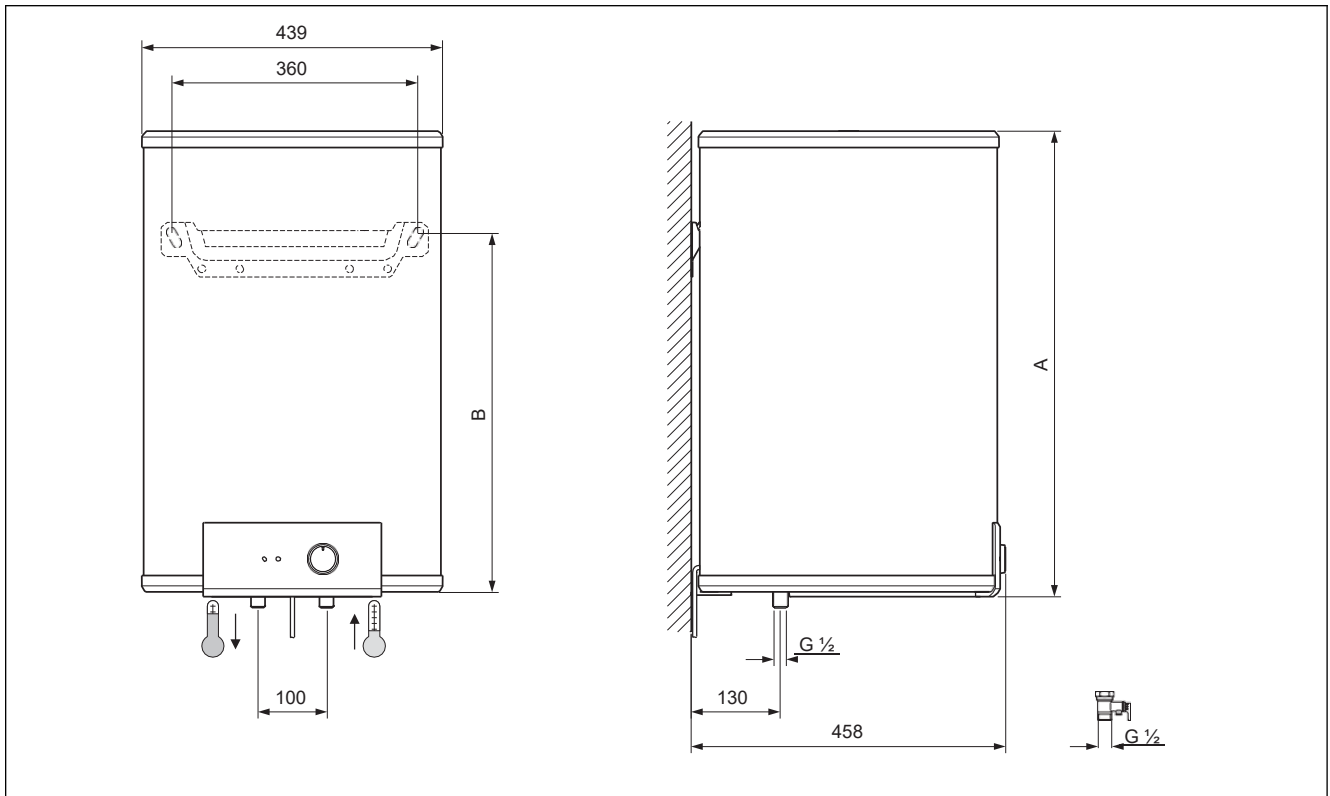

Διαστάσεις

	A	B
DT4-B 50 INT I	555 mm	408 mm
DT4-B 65 INT I	680 mm	533 mm
DT4-B 80 INT I	805 mm	658 mm

B Τεχνικά στοιχεία

	Όγκος πλήρωσης	Βάρος λειτουργίας	Καθαρό βάρος	Ισχύς	Τάση δικτύου
DT4-B 50 INT I	50 l	67 kg	17 kg	1,8 kW	230 V
DT4-B 65 INT I	65 l	85 kg	20 kg	1,8 kW	230 V
DT4-B 80 INT I	77 l	101 kg	24 kg	1,8 kW	230 V

	Κατηγορία προστασίας	Διαβάθμιση IP
DT4-B 50 INT I	I	IP24
DT4-B 65 INT I	I	IP24
DT4-B 80 INT I	I	IP24

B.1 Τεχνικά στοιχεία - Γενικά

Θερμομόνωση	Αφρός PU, χωρίς CFC
Εσωτερικό δοχείο	Χάλυβας, εμαγιέ, με άνοδο προστασίας μαγνησίου

C Ενδείξεις LED σφάλματος

Οθόνη	Αιτία	Αντιμετώπιση
Το LED θέρμανσης αναβοσβήνει	Μη ταξινομημένο σφάλμα	Ελέγξτε ολόκληρο το σύστημα για ελαττωματικά εξαρτήματα. Αντικαταστήστε το ελαττωματικό εξάρτημα.

Προμηθευτής

Türk DemirDöküm Fabrikaları A.Ş.

Atatürk Mahallesi Meriç Caddesi No: 1/4 34758 / Ataşehir - İstanbul ■ Türkiye

Tel. 0216 516 2000 ■ Faks 0216 516 2007

Müşteri iletişim merkezi 0850 2221833

info@demirdokum.com.tr ■ www.demirdokum.com.tr



8000031434_01



Εκδότης/κατασκευαστής

TÜRK DEMIRDÖKÜM FABRIKALARI AS

4 Eylül Mah. Osman Rusçuk Cad. Ap: 5 ■ 11300 / Bozüyük - Bilecik ■ Türkiye

www.demirdokum.com.tr

© Αυτές οι οδηγίες ή μέρη τους προστατεύονται από πνευματικά δικαιώματα και μπορούν να αναπαραχθούν ή να διανεμηθούν μόνο με τη γραπτή συγκατάθεση του κατασκευαστή. Με την επιφύλαξη τεχνικών τροποποιήσεων.